

دفترچه راهنمای نصب

USER'S MANUAL

(ویرایش زمستان 1399)



شرکت آلتون آسانسور در سال ۱۳۸۴ در زمینه طراحی و تولید سیستم های کنترلی و الکترونیکی آسانسور فعالیت خود را آغاز نموده است. به پشتوانه دانش و تخصص فنی تیم طراحی و تولید، این شرکت طی سال های گذشته موفق به تولید محصولات با کیفیت بسیار بالا و قیمتی مناسب شده است. طی سال های اخیر بهره گیری از جدیدترین تکنولوژی شعار اصلی تیم تحقیق و توسعه بوده است. به طوریکه تمامی محصولات این شرکت با پردازنده های فوق سریع ۳۲ بیتی ARM ساخت شرکت Philips(NXP) که مخصوص سیستم های صنعتی می باشند، طراحی و تولید شده اند. این کنترلر امکان برقراری ارتباط از طریق CANBUS با تمامی محصولات جانبی را دارد که معتبرترین پروتکل ارتباطات صنعتی، خصوصا در زمینه آسانسور می باشد. کلیه تابلو فرمان های این شرکت قابلیت اتصال به شبکه مخابرات ایران و دارای GPRS 4G و SMS و ارتباط کاملا دو طرفه می باشند. استفاده از فیلترهای پر قدرت نویزگیری و اجرای ملزومات EMC از دیگر مشخصه های محصولات این شرکت است. شرکت آلتون آسانسور در راستای پیشبرد اهداف بلند مدت خود که همانا تولید ناب و در عین حال انبوه می باشد، اقدام به تأسیس کارخانه ای با مساحت ۱۸۰۰ مترمربع در شهرک صنعتی زاگرس واقع در کیلومتر ۱۶ جاده مخصوص کرج نموده که شامل ۱۴۰۰ متر مربع فضای تولید و انبار و ۴۰۰ مترمربع ساختمان اداری می باشد.



اولین تابلو فرمان با راهنمای گویا

اولین تابلو فرمان با تکنولوژی ARM در ایران

اولین تابلو فرمان با قابلیت اتصال به اینترنت

اولین تابلو فرمان مجهز به تلفن داخلی کابین و موتورخانه.

- استفاده از میکرو کنترلرهای 32 بیتی و فوق سریع ARM در برد اصلی، کار کدک، موتور سیف و برق اضطراری
- به روز بودن ساعت و تاریخ حتی بدون نیاز به باتری و از طریق سیم کارت
- حفظ موقعیت دقیق کابین حتی در صورت قطع برق
- دارای پسورد 6 رقمی دینامیک که از طریق کد واسط ایجاد می شود.
- قابلیت انتخاب آلبوم نوع موزیک، متناسب با کاربری ساختمان (آرام، شاد، مذهبی)
- قابلیت اعلام گویای منوها، خطاها و راهنمای نصب به زبان فارسی
- تنظیم نحوه دور اندازی با نرم افزار برای طبقات با ارتفاع کم و زیاد.



- پشتیبانی آنی به آسانسور معیوب از طریق نرم افزار ریموت تحت اندروید
- تنظیم پارامترهای تابلو فرمان بدون نیاز به حضور در محل از طریق اینترنت
- اتصال خودکار به اینترنت و به روزرسانی نرم افزار از طریق GPRS



- اعلام خرابی های آسانسور، حتی قطع برق از طریق SMS به سه کاربر مختلف
- قابلیت صدور فرمان اجرای تست دوره ای سیستم نجات اضطراری به طور اتوماتیک و یا از طریق SMS
- روشن شدن برد اصلی و کار کدک در حالت اضطراری به جهت امنیت بیشتر و ارسال SMS
- دریافت ارزیابی عملکرد باتری های برق اضطراری به شکل SMS



- قابلیت ارتباط برد اصلی و کارکدک با کامپیوتر به وسیله USB
- دریافت و ارسال داده های تابلو فرمان به وسیله USB به کامپیوتر.



- کیفیت بالای قطعات مصرف شده و رعایت تمامی اصول EMC که منجر به حذف کامل نویزهای صنعتی می شود.



- دارای تلفن داخلی بین کابین آسانسور و موتورخانه INTERCOM بدون نیاز به تراول کابل اضافی و با همان 8 رشته کارکدک



- ارتباط با کارکدک از طریق CANBUS و تنها با 8 رشته تراول کابل
- عملکرد به شکل دوبلکس (گروهی) از طریق CANBUS که مجزا از کارکدک می باشد.



- قابلیت نمایش جریان و ولتاژ موتور بر روی نمایشگر برد موتور سیف
- مجهز به تکنولوژی شارژ قطره ای باطری ها جهت افزایش طول عمر آنها، بدون نیاز به برد شارژر
- کنترل مدار ایمنی با ولتاژ 110 ولت در حالت اضطراری، به جهت امنیت بیشتر
- قابلیت نصب ADVANCE DOOR OPENING
- استفاده از برد هیدرولیک برای تنوع یونیت های موجود در بازار
- قابلیت اصلاح جابجایی فاز در تمامی تابلوهای دو دور
- قابلیت آنی پاک کردن شستی های کابین به محض فشار مجدد کلید
- خروجی نمراتورها به شکل ترانزیستوری و یا رله ای (قابل انتخاب)
- دارای دو عدد ورودی رزرو با قابلیت برنامه ریزی بر روی برد اصلی و کارکدک



فهرست مطالب

نصب تابلو

- 1..... نکات ایمنی نصب تابلو روی دیوار.....
- 2..... اجزا و تجهیزات نصب تابلوهای آلتون آسانسور.....
- 3..... انتخاب قطر سیم قدرت و اتصال سیم های قدرت.....
- 4..... ابعاد و وزن تقریبی تابلو فرمان های آلتون آسانسور.....
- 6..... نکاتی در مورد سیم کشی ارت تابلو.....

معرفی ترمینال های تابلو فرمان های آلتون

- 7..... ترمینال های تابلو فرمان بدون کارکدک.....
- 11..... ترمینال های تابلو فرمان کارکدک دار.....
- 14..... ترمینال های مخصوص تابلو فرمان درایو دار.....
- 14..... ترمینال های مخصوص تابلو فرمان هیدرولیک.....
- 15 برای ترمینال ها.....

راه اندازی تابلوهای آلتون آسانسور

- 17.....
- 18..... راه اندازی تابلوهای درایو دار.....
- 19..... نکات مهم و کلی راه اندازی.....
- 20..... سیم کشی برای راه اندازی در مرحله رویزبون برای تابلوهای دوسرعه.....
- 21..... سیم کشی برای راه اندازی در مرحله رویزبون برای تابلوهای درایو دار.....
- 22..... نحوه سیم کشی سری مدار ایمنی طبق استاندارد قدیمی.....
- 23..... نحوه سیم کشی سری مدار ایمنی طبق استاندارد ملی.....
- 24..... وضعیت LED ها هنگام عملکرد سنسورها.....

تنظیمات

- 25.....چیدمان پرچم ها و حدها در چاه آسانسور.....
- 26.....نمای کلی برد اصلی.....
- 27.....توضیحاتی در رابطه با صفحه نمایشگر برد اصلی.....
- 28.....برد موتور سیف (تنظیم بار و تنظیم جریان).....
- 29.....چیدمان تابلوهای دوسرعه با کارکدک با اصلاح فاز.....
- 30.....چیدمان تابلوهای دوسرعه با کارکدک با اصلاح فاز مجهز به سیستم نجات اضطراری.....
- 31.....چیدمان تابلوهای درایو دار با کارکدک.....
- 32.....چیدمان تابلوهای درایو دار با کارکدک گیربکس مجهز به سیستم نجات اضطراری.....
- 33.....چیدمان تابلوهای درایو دار با کارکدک گیرلس مجهز به سیستم نجات اضطراری.....
- 34.....چیدمان جعبه رویزیون کارکدک.....
- 35.....جعبه رویزیون کارکدک.....
- 36.....نحوه بستن باطری ها به تابلو.....

جدول منوهای تابلو فرمان های آلتون آسانسور

- 37.....جدول منوهای اصلی.....
- 38.....جدول منوهای تخصصی.....
- 42.....راهنمای تنظیمات تابلوهای آلتون آسانسور.....

روش استفاده از تلفن داخلی یا اینترنت کام

- 68.....حالت اینترنت کام یا تلفن داخلی بین کابین آسانسور و تابلو فرمان
- 71.....استفاده از اینترنت کام از روی کابین
- 71.....استفاده از اینترنت کام از داخل کابین.....

نکات ایمنی جهت نصب تابلو روی دیوار

ابتدا چهار عدد گوشواره در کناره‌های تابلو باید نصب شود. آن‌ها را به همراه 4 عدد پیچ و رول پلاک از بسته متعلقات بیرون آورده مطابق شکل زیر نصب نمایید.



شکل فوق گوشه سمت راست بالا را نشان می‌دهد. سایر گوشه‌ها را همانند این شکل آماده نصب روی دیوار نمایید. سپس با توجه به مکان‌های گوشواره‌ها، سوراخ‌هایی روی دیوار ایجاد نموده و با پیچ‌هایی متناسب با قطر سوراخ‌ها، امکان نصب تابلو روی دیوار را مهیا سازید.

تابلو را در محلی نصب کنید که موتور به راحتی دیده شود و همچنین دسترسی شما به تابلو برق ورودی موتورخانه به راحتی امکان‌پذیر باشد تا در صورت بروز هرگونه مشکل سریعاً برق تابلو را قطع کنید.

تابلو در محلی نصب شود که دسترسی به ترمینال‌های آن به راحتی امکان‌پذیر باشد تا در هنگام نصب از خستگی و اشتباهات سهوی جلوگیری شود.

اجزا و تجهیزات نصب تابلوهای آلتون آسانسور

● به همراه هر تابلو وسایل زیر برای نصب و راه اندازی تابلو تحویل می گردد.

محتویات	ردیف
<p>بسته اشانتیون شامل:</p> <p>پیچ گشتی دوسو ترمینالی</p> <p>چراغ قوه معمولی (مخصوص تابلوهای دوسرعه)</p> <p>چراغ قوه پیشانی لنزدار (مخصوص تابلوهای 3VF)</p> <p>ولت متر (مخصوص تابلوهای گرلس)</p> <p>لباس کار مهندسی یا جعبه ابزار یا لامپ اضطراری یا ...</p> <p>بسته تغذیه</p> <p>کلید سه گوش درب آسانسور</p> <p>متر متوسط (3 متری)-مخصوص تابلوهای دوسرعه و هیدرولیک</p>	1
<p>تجهیزات مورد نیاز برای نصب تابلو: (بسته متعلقات)</p> <p>4 عدد پیچ 20x6</p> <p>4 عدد پیچ و رول پلاک</p> <p>8 عدد واشر تخت برای پیچ 6</p> <p>4 عدد فیوز شیشه ای دو آمپر</p> <p>10 عدد سرسیم 2.5</p> <p>5 عدد بست کمربندی</p>	2

انتخاب قطر سیم قدرت و اتصال سیم‌های قدرت

عامل اصلی در انتخاب قطر سیم ، قدرت موتور می باشد . جدول زیر قطر پیشنهادی برای قدرت‌های مختلف موتور را نشان می‌دهد.

• شرایط آب‌وهوایی در انتخاب نوع سیم تأثیرگذار می باشد. در صورتی که محل استفاده از تابلو دارای شرایط آب‌وهوایی خاص باشد (گرمای بیش از حد یا...) ، جهت انتخاب قطر سیم مناسب با واحد فنی این شرکت تماس حاصل نمایید.

حداقل سطح مقطع سیم بر اساس توان موتور و جریان مدار										حداکثر طول سیم
125A (45 Kw)	100A (37 Kw)	A80 (30 Kw)	A65 (18.5 Kw)	A50 (15 Kw)	A40 (15 Kw)	A32 (11 Kw)	A26 (6.2 Kw)	A20 (7.5 Kw)	A16 (5.5 Kw)	
50	35	25	16	10	10	6	4	4	4	20m
50	35	25	16	10	10	10	6	4	4	25m
50	35	25	16	16	10	10	10	4	4	30m
50	35	25	25	16	16	10	10	6	4	40m
50	35	35	25	5	16	16	10	6	6	50m
70	50	35	35	25	25	25	10	10	6	60m
70	70	50	35	35	25	25	16	16	10	80m
95	70	70	50	35	35	25	25	16	10	100m
120	95	70	70	50	35	35	25	25	16	120m
150	120	95	95	70	50	50	35	25	25	160m
185	150	120	95	70	70	50	35	25	25	180m
185	150	120	95	95	70	50	35	35	25	200m

ابعاد و وزن تقریبی تابلو فرمان های آلتون آسانسور

وزن تقریبی (kg)	سایز جعبه	عرض	نوع تابلو	ردیف
21.5	1N	عرض : 56 ارتفاع : 93 عمق : 29	دوسرعه با کارکدک	1
36	2N	عرض : 56 ارتفاع : 103 عمق : 29	دوسرعه با نجات با کارکدک	2
40	2N	عرض : 56 ارتفاع : 103 عمق : 29	هیدرولیک با نجات	3
21.5	1N	عرض : 56 ارتفاع : 93 عمق : 29	هیدرولیک بدون نجات	4
40	4N	عرض : 56 ارتفاع : 130 عمق : 29	تابلو هیدرولیک درایو دار بدون نجات با کارکدک	5

ابعاد و وزن تقریبی تابلو فرمان های آلتون آسانسور

وزن تقریبی (kg)	سایز جعبه	عرض	نوع تابلو	ردیف
40	4N	عرض : 56 ارتفاع : 130 عمق : 29	تابلو هیدرولیک درایو دار با نجات با کارکدک	6
52	5N	عرض : 56 ارتفاع : 200 عمق : 32	MRL	7
35.5	2N	عرض : 56 ارتفاع : 103 عمق : 29	تابلو درایو دار با نجات با کارکدک (با قابلیت UPS خارجی)	8
37.2	3N	عرض : 56 ارتفاع : 113 عمق : 29	تابلو درایو دار با نجات با کارکدک (با UPS داخلی آلتون آسانسور)	9

ابعاد و وزن تقریبی تابلو فرمان های آلتون آسانسور

وزن تقریبی (kg)	سایز جعبه	عرض	نوع تابلو	ردیف
26.4	2N	عرض : 56 ارتفاع : 103 عمق : 29	تابلو درایو دار بدون نجات با کارکدک	10
35.5	3N	عرض : 56 ارتفاع : 113 عمق : 29	تابلو درایو دار گرلس با نجات با کارکدک (با قابلیت UPS خارجی)	11
39	3N	عرض : 56 ارتفاع : 113 عمق : 29	تابلو درایو دار گرلس با نجات با کارکدک (با UPS داخلی آلتون)	12

ابعاد و وزن تقریبی تابلو فرمان های آلتون آسانسور

وزن تقریبی (kg)	سایز جعبه	عرض	نوع تابلو	ردیف
4	80	عرض : 33 ارتفاع : 40.5 عمق : 7	جعبه رویزیون کارکدک 7 توقف	15
5.2	81	عرض : 48.5 ارتفاع : 41 عمق : 7	جعبه رویزیون کارکدک 56 توقف	16
4	80	عرض : 33 ارتفاع : 40.5 عمق : 7	جعبه رویزیون CAR PHONE RELAY	17

ابعاد و وزن تقریبی تابلو فرمان های آلتون آسانسور

نکاتی در مورد سیم کشی ارت تابلو

چاه ارت استاندارد باید مطابق شکل روبرو باشد.

اگر ساختمان ارت ندارد و یا از درست بودن آن اطمینان ندارید سیم ارت را به تابلو نبندید و یا ارت تابلو را فقط به آهن کشی و شاسی موتور وصل کنید.

از وصل کردن ارت تابلو به نول جدا خودداری کنید چون باعث آسیب دیدن تابلو می شود.

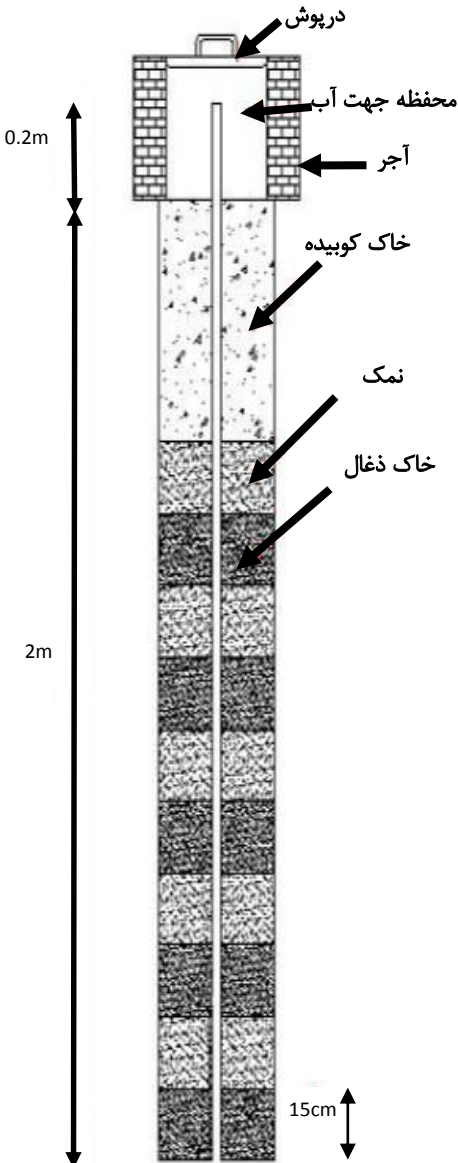

معرفی ترمینال های تابلوهای آلتون آسانسور

توجه: در تابلوهای آلتون آسانسور 24+ به عنوان رفت به سنسورها استفاده می شود.

شرح	نام ترمینال	از راست به چپ
نول تابلو ورودی برق شهر	MP	1
فاز اصلی ورودی برق شهر	T	2
فاز اصلی ورودی برق شهر	S	3
فاز اصلی ورودی برق شهر	R	4
ورودی برق برای روشنایی و پریز از پشت کلید صفر و یک موتورخانه	کلید تکفاز FLC	5
سر مثبت باطری چهارم برای سیستم نجات اضطراری (ER-11)	کلید تکفاز F48	6
سر منفی باطری اول در تابلوهای UPS داخلی آلتون	کلید تکفاز F36	7
سر منفی باطری دوم در تابلوهای هیدرولیک با نجات	کلید تکفاز F24	8
سر مثبت باطری دوم و سر منفی باطری سوم	VB24	9
سر مثبت باطری اول و سر منفی باطری دوم	VB12	10
سر مثبت باطری سوم (آخر)	BT+	11
ارت موتور	ERT	12
سیم پیچ دور تند موتور	W2	13
سیم پیچ دور تند موتور	V2	14
سیم پیچ دور تند موتور	U2	15
سیم پیچ دور کند موتور	W1	16
سیم پیچ دور کند موتور	V1	17
سیم پیچ دور کند موتور	U1	18
نول برای فن موتور (به یکسر سیم پیچ فن موتور وصل شود)	MP	19
برق دائم برای فن موتور (به سر دیگر FTS فن موتور وصل شود)	S4	20

ترمینال های تابلو فرمان بدون کارکدک

کارکدک

شرح	نام ترمینال	از راست به چپ
برق تایمر دار برای فن موتور (به مشترک سر دیگرم سیم پیچ فن موتور و FTS فن موتور وصل شود)	S7	21
ولتاژ منفی مگنت ترمز	BR-	22
ولتاژ مثبت مگنت ترمز	BR+	23
برگشت قطع کن دور تند در بالاترین طبقه (رفت آن به ترمینال 68 وصل شود)	ECN	24
برگشت قطع کن دور تند در پائین ترین طبقه (رفت آن به ترمینال 68 وصل شود)	EC1	25
مدار سری ایمنی (برگشت کنتاکت قفل درب طبقات)	68	26
مدار سری ایمنی (رفت کنتاکت قفل درب طبقات)	69	27
مدار سری ایمنی (برگشت کنتاکت دوشاخ درب طبقات)	66	28
مدار سری ایمنی (رفت کنتاکت دوشاخ درب طبقات-برگشت استپ فارچی بدنه، موتور دریچه فرار، کلید ته چاه)	71	29
مدار سری ایمنی (برگشت قطع کن حد پایین و فلکه ته چاه -رفت حد بالا و گاورنر)	91	30
مدار سری ایمنی (برگشت حد بالا یا گاورنر-رفت استپ فارچی بدنه، موتور دریچه فرار، کلید ته چاه)	93	31
مدار سری ایمنی (ابتدای مدار ایمنی)	110	32
تغذیه صفر ولت برای سنسور حرارتی موتور ومشترک احضار طبقات	80	33
تغذیه 24 ولت مربوط به مشترک نمراتور طبقات	51	34
تغذیه 24 ولت مربوط به مشترک سوئیچهای شناسایی CA1 و CAN	51	35
برگشت دور انداز اجباری در پایین ترین طبقه (رفت آن به ترمینال 51 وصل شود)	CA1	36
برگشت دور انداز اجباری در بالاترین طبقه (رفت آن به ترمینال 51 وصل شود)	CAN	37
برگشت سنسور حرارتی موتور (رفت آن به سنسور 80 وصل شود)	FTO	38

شرح	نام ترمینال	از راست به چپ
ورودی شماره یک قابل برنامه ریزی تابلو	PI1	39
ورودی شماره دو قابل برنامه ریزی تابلو (رفت آن به ترمینال 51 وصل شود)	PI2	40
برگشت سنسور آتش نشانی (رفت آن به ترمینال 51 وصل شود)	PI3	41
نمراتور (خط A سگمنت راست)	AR	42
نمراتور (خط B سگمنت راست)	BR	43
نمراتور (خط C سگمنت راست)	CR	44
نمراتور (خط D سگمنت راست)	DR	45
نمراتور (خط E سگمنت راست)	ER	46
نمراتور (خط F سگمنت راست)	FR	47
نمراتور (خط G سگمنت راست)	GR	48
نمراتور (جهت پایین)	DD	49
نمراتور (جهت بالا)	DU	50
نمراتور برای نشان دادن دهگان سگمنت چپ	1	51
نمراتور برای نشان دادن منفی روی سگمنت چپ	-	52
برگشت شستی های احضار طبقات (رفت آن ها مشترکاً به ترمینال 80 وصل شود)	DR1 تا DR7	53
بلندگوی کابین	SP2	54
بلندگوی کابین	SP1	55
برگشت کلید نرمال / رویزیون روی جعبه رویزیون کابین (رفت آن به ترمینال 51 وصل شود)	REV	56
برگشت کلید جهت بالا روی جعبه رویزیون کابین (رفت آن به ترمینال 51 وصل شود)	JU2	57
برگشت کلید جهت پایین روی جعبه رویزیون کابین (رفت آن به ترمینال 51 وصل شود)	JU1	58
برگشت شستی باز کردن درب کابین (رفت آن به ترمینال 51 وصل شود)	DO	59
برگشت شستی بستن درب کابین (رفت آن به ترمینال 51 وصل شود)	DC	60
برگشت کنتاکت سنسور اضافه بار کابین (رفت آن به ترمینال 51 وصل شود)	OVL	61
فعال سازی حالت رویزیون	ERG	62

ترمینال های تابلوفرمان بدون کارکدک

از راست به چپ	نام ترمینال	شرح
63	PI2	ورود قابل برنامه ریزی شماره دو (رفت آن به ترمینال 51 وصل شود)
64	PI1	ورود قابل برنامه ریزی شماره یک (رفت آن به ترمینال 51 وصل شود)
65	DC1 تا DC7	برگشت شستی های داخل کابین (رفت آن ها مشترکاً به ترمینال 80 وصل شود)
66	VLL	تغذیه 24 ولت مربوط به مشترک نمراتور کابین
67	1CF	برگشت سنسور ایست راستای طبقات (رفت آن به ترمینال 51 وصل شود)
68	CF3	برگشت سنسور دور انداز بین طبقات (رفت آن به ترمینال 51 وصل شود)
69	80	تغذیه صفر ولت برای مشترک شستی های طبقات
70	LMP	+12 ولت برای روشنایی اضطراری داخل کابین
71	AL+	+12 ولت برای زنگ اضطراری داخل کابین
72	O1	فرمان باز کردن درب کابین
73	C1	فرمان بستن درب کابین
74	CM1	مشترک فرمان باز کردن و بستن درب کابین
75	ERT	ارت کابین
76	69R	مدار سری ایمنی کابین (برگشت کنتاکت درب کابین و کلید استپ قارچی)
77	66R	مدار سری ایمنی کابین (رفت کنتاکت درب کابین و کلید استپ قارچی)
78	MPD	نول برق دائم کابین
79	L5D	فاز برق دائم کابین
80	L6	روشنایی تایمر دار کابین
81	UR-	ولتاژ منفی مگنت درب (در صورت وجود)
82	UR+	ولتاژ مثبت مگنت درب (در صورت وجود)
83	O2	فرمان باز کردن درب دوم کابین
84	C2	فرمان بستن درب دوم کابین
85	CM2	مشترک فرمان باز کردن و بستن درب دوم کابین

ترمینال های تابلو فرمان بدون کارکدک

ترمینال های تابلو فرمان کارکدک دار

شرح	نام ترمینال	اژراست به چپ
نول تابلو ورودی برق شهر	MP	1
فاز اصلی ورودی برق شهر	T	2
فاز اصلی ورودی برق شهر	S	3
فاز اصلی ورودی برق شهر	R	4
ورودی برق برای روشنایی و پریز از پشت کلید صفر و یک موتورخانه	FLC کلید تکفاز	5
سر مثبت باطری چهارم برای سیستم نجات اضطراری	F48 کلید تکفاز	6
سر منفی باطری اول در تابلوهای UPS داخلی آلتون	F36 کلید تکفاز	7
سر منفی باطری دوم در تابلوهای هیدرولیک با نجات	F24 کلید تکفاز	8
سر مثبت باطری دوم و سر منفی باطری سوم	VB24	9
سر مثبت باطری اول و سر منفی باطری دوم	VB12	10
سر مثبت باطری سوم (آخر)	BT+	11
ارت موتور	ERT	12
سیم پیچ دور تند موتور	W2	13
سیم پیچ دور تند موتور	V2	14
سیم پیچ دور تند موتور	U2	15
سیم پیچ دور کند موتور	W1	16
سیم پیچ دور کند موتور	V1	17
سیم پیچ دور کند موتور	U1	18
نول برای فن موتور (به یکسر سیم پیچ فن موتور وصل شود)	MP	19
برق دائم برای فن موتور (به سر دیگر FTS فن موتور وصل شود)	S4	20
برق تایمر دار برای فن موتور (به مشترک سر دیگر سیم پیچ فن موتور و FTS فن موتور وصل شود)	S7	21

ترمینال های تابلو فرمان کارکدک دار

شرح	نام ترمینال	از راست به چپ
ولتاژ منفی مگنت ترمز	BR-	22
ولتاژ مثبت مگنت ترمز	BR+	23
برگشت قطع کن دور تند در بالاترین طبقه (رفت آن به ترمینال 68 وصل شود)	ECN	24
برگشت قطع کن دور تند در پائین ترین طبقه (رفت آن به ترمینال 68 وصل شود)	EC1	25
مدار سری ایمنی (برگشت کنتاکت قفل درب طبقات)	68	26
مدار ایمنی (رفت کنتاکت قفل درب طبقات)	69	27
مدار سری ایمنی (برگشت کنتاکت دوشاخ درب طبقات)	66	28
مدار سری ایمنی (رفت کنتاکت دوشاخ درب طبقات- برگشت استپ فارچی بدنه، موتور دریچه فرار، کلید ته چاه)	71	29
مدار سری ایمنی (برگشت قطع کن حد پایین و فلکه ته چاه -رفت حد بالا و گاورنر)	91	30
مدار سری ایمنی (برگشت حد بالا یا گاورنر-رفت استپ فارچی بدنه، موتور دریچه فرار، کلید ته چاه)	93	31
مدار سری ایمنی (ابتدای مدار ایمنی)	110	32
فاز برق دائم کابین (شماره یازده تراول کابل)	L5D(T11)	33
نول برق دائم کابین (شماره ده تراول کابل)	MPD(T10)	34
سری مدار سری ایمنی کابین (برگشت کنتاکت درب کابین و کلید استپ فارچی) (شماره نه تراول کابل)	69R(T9)	35
سری مدار سری ایمنی کابین (رفت کنتاکت درب کابین و کلید استپ فارچی) (شماره هشت تراول کابل)	66R(T8)	36
ارت کابین (شماره هفت تراول کابل)	ERT(T7)	37
تغذیه 24 ولت مربوط به مشترک نمراتور کابین و سنسورهای کابین (شماره شش تراول کابل)	VLL(T6)	38
برگشت سنسور دور انداز بین طبقات (شماره پنج تراول کابل) رفت آن وصل به ترمینال VLL شود	CF3(T5)	39
آن به برگشت سنسور ایست راستای طبقات (شماره چهار تراول کابل) رفت وصل شود VLL ترمینال	1CF(T4)	40
تغذیه صفر ولت مربوط به مشترک شستی های کابین (شماره سه تراول کابل)	80(T3)	41
ارتباط سریال با کابین به صورت کن باس (شماره دو تراول کابل)	CAH(T2)	42
ارتباط سریال با کابین به صورت کن باس (شماره یک تراول کابل)	CAL(T1)	43

شرح	نام ترمینال	ازراست به چپ
تغذیه صفر ولت برای سنسور حرارتی موتور و مشترک شستی های طبقات	80	44
تغذیه 24 ولت مربوط به مشترک نمراتور طبقات	51	45
تغذیه 24 ولت مربوط به مشترک بعضی از سنسورها	51	46
برگشت دور انداز اجباری در پایین ترین طبقه (رفت آن به ترمینال 51 وصل شود)	CA1	47
برگشت دور انداز اجباری در بالاترین طبقه (رفت آن به ترمینال 51 وصل شود)	CAN	48
ورودی برای فعال سازی حالت برقی اضطراری	ERG	49
ورودی قابل برنامه ریزی شماره یک (رفت آن به ترمینال 51 وصل شود)	PI1	50
ورودی قابل برنامه ریزی شماره دو (رفت آن به ترمینال 51 وصل شود)	PI2	51
ورودی قابل برنامه ریزی شماره سه (رفت آن به ترمینال 51 وصل شود)	PI3	52
برگشت سنسور حرارتی موتور (رفت آن به ترمینال 80 وصل شود)	FTO	53
نمراتور (خط G سگمنت راست)	GR	54
نمراتور (خط F سگمنت راست)	FR	55
نمراتور (خط E سگمنت راست)	ER	56
نمراتور (خط D سگمنت راست)	DR	57
نمراتور (خط C سگمنت راست)	CR	58
نمراتور (خط B سگمنت راست)	BR	59
نمراتور (خط A سگمنت راست)	AR	60
نمراتور (جهت پایین)	DD	61
نمراتور (جهت بالا)	DU	62
نمراتور برای نشان دادن دهگان سگمنت چپ	1	63
نمراتور برای نشان دادن منفی روی سگمنت چپ	-	64
برگشت شستی های احضار طبقات (رفت آن ها مشترکاً به ترمینال 80 وصل شود)	DC1 تا DC7	65

ترمینال های تابلو فرمان کارکدک دار

ترمینال‌های مخصوص تابلوهای درایو دار

شرح	نام ترمینال	از چپ به راست
اتصال مقاومت ترمز	B1	1
	B2	2

ترمینال‌های مخصوص تابلوهای هیدرولیک

شرح	نام ترمینال	از چپ به راست
شیر برقی جهت بالا دور کند (بلین)	VA	1
شیر برقی جهت بالا دور تند (بلین)	VB	2
شیر برقی جهت پایین دور تند (بلین)	VC	3
شیر برقی جهت پایین دور کند (بلین)	VD	4
شیر برقی جهت بالا دور کند (مدل ویتور)	EVS	5
شیر برقی جهت پایین دور کند (مدل ویتور)	EVD	6
شیر برقی جهت بالا و پایین دور تند (مدل ویتور)	EVR	7
مشترک شیر برقی‌ها	VSH	8
شیر اضطراری 12 ولتی	VE+	9
شیر اضطراری 12 ولتی	VE-	10
نول 220 ولت برای هیتر روغن	MOR	11
فاز 220 ولت برای هیتر روغن	SOR	12

جدول برابری ترمینال ها

آلتون آسانسور	آرمان فراز پیمان	آریان آسانسور	پارکنترل	ردیف
کلید تکفاز FLC	FLC	S2	RL	1
کلید سه فاز R	R	R	R	2
کلید سه فاز S	S	S	S	3
کلید سه فاز T	T	T	T	4
U2	U	U2	U	5
V2	V	V2	V	6
W2	W	W	W	7
U1	U1	U1	X	8
V1	V1	V1	Y	9
W1	W1	W1	Z	10
MP	MP	MP	N	11
-	MP	-	L2	12
L6	CL	L6	L3	13
L5D	CPL	L5	L1	14
BR+	BR1	BM1	BR+	15
BR-	BR2	BM2	BR-	16
UR+	DM1	U0	RC+	17
UR-	DM2	V0	RC-	18
DU	DU	LF2	UAL	19
DD	DD	LF1	DAL	20
VLL	24+	VLL	24+	21
80	G22	80	GND	22
91	TP1	90	419	23
92	-	-	-	24
93	-	-	-	25

برابری ترمینال ها

آلتون آسانسور	آرمان فرازپیمان	آریان آسانسور	پارکنترل	ردیف
-	TP3	-	420	26
71	TP4	71	110	27
66	66	66	401	28
68	68	68	402	29
69	69	69	400A	30
-	COM	-	-	31
AR,BR...,1	A,...,1	A,...,1	A,...,1	32
CA1	CA1	CA1	DLS 403	33
CAN	CAN	CAN	ULS 410	34
-	4BS	4BS	4BS	35
FTO	FTO	FTO	P1-P2	36
FIR/OVL	FIR/OVL	FIR/OVL	FIR/OVL	37
REV	REV	CRV	405	38
JU2	RVD	JU2	406	39
JU1	RVU	JU1	407	40
CF3	SLF	CF3	MU-MD	41
1CF	LEF	1CF	MU-MD	42
301,...,307	C1,...,C8	DC1,...,DC8	CL1,...,CL8	43
DR1,...,DR7	H1,...,H8	DR1,...,DR8	DL1,...,DL8	44
80	G22	80	GND	45
VLL	+24	VLL	34	46
-	AL3/AL4	-	AL2-AL1	47
U2	UD	U6	U6	48
V2	VD	V6	V6	49
W2	WD	W6	W6	50

برابری زمینها

راهاندازی تابلوهای آلتون آسانسور

راهاندازی تابلوهای دوسرعه

توضیحات	مراحل	راهاندازی تابلوهای دوسرعه
<p>در مرحله راهاندازی تابلوهای دوسرعه ترمینال‌های U1,V1,W1 را به دور کند موتور و ترمینال‌های U2,V2,W2 را به دور تند موتور باسیم متناسب با توان موتور متصل نمایید همچنین ترمینال‌های BR+ و BR- را به مگنت ترمز موتور متصل نمایید در ضمن ترمینال‌های FTO و 80 را به سنسور حرارتی موتور متصل نمایید و در صورتی که موتور فن دارد، ترمینال‌های S7,S4,MP را مطابق نقشه (صفحه 20) به فن موتور متصل نمایید دقت شود جهت موتور با جهت کلیدها یکی باشند، یعنی در حالت برقی اضطراری از روی تابلو با گرفتن کلید UP کابین به سمت بالا و با گرفتن کلید DOWN کابین به سمت پایین حرکت کند در غیر این صورت جای سیم‌های W1 و V1 موتور را جابجا کنید.</p>	1	
<p>ارت موتور را حتماً به شین ارت تابلو فرمان متصل نمایید.</p>	2	
<p>در مرحله راهاندازی تابلوهای دوسرعه ترمینال‌های 110, 71, 91, 66, 69, 68, ECN, EC1 را به یکدیگر متصل نمایید دقت شود حتماً پس از نصب کنتاکت‌های مدار ایمنی این اتصالات قطع شود دقت شود ولتاژ این ترمینال‌ها 110 ولت می‌باشد.</p>	3	
<p>در مرحله راهاندازی تابلوهای دوسرعه با ترمینال‌های CA1,CAN,51 را به یکدیگر متصل نمایید دقت شود حتماً پس از نصب کنتاکت‌های دوراندازها این اتصالات قطع شود.</p>	4	
<p>تنظیمات برد موتور سیف بر اساس جریان موتور حتماً انجام شود. (صفحه‌ی 30)</p>	5	

راه اندازی تابلوهای درایو دار

مراحل	توضیحات
1	در مرحله راه اندازی تابلوهای درایو دار فقط ترمینال های U2,V2,W2 را به دور تند موتور باسیم متناسب با توان موتور متصل نمایید همچنین ترمینال های BR- و BR+ را به مگنت ترمز موتور متصل نمایید در ضمن ترمینال های FTO و 80 را به سنسور حرارتی موتور متصل نمایید و در صورتی که موتور فن دارد ، ترمینال های S7,S4,MP را مطابق نقشه (صفحه 21) به فن موتور متصل نمایید دقت شود جهت موتور با جهت کلیدها یکی باشند. یعنی در حالت برقی اضطراری از روی تابلو با گرفتن UP کابین به سمت بالا و با گرفتن کلید DOWN کابین به سمت پایین حرکت کند در غیر این صورت جای سیم های W2 و V2 موتور را جابجا کنید.
2	ارت موتور را حتماً به شین ارت تابلو فرمان متصل نمایید.
3	در مرحله راه اندازی تابلوهای درایو دار ترمینال های 68,69,66,71,91,110 را به یکدیگر متصل نمایید دقت شود حتماً پس از نصب کنتاکت های مدار ایمنی این اتصالات قطع شود دقت شود ولتاژ این ترمینال ها 110 ولت می باشد.
4	در مرحله راه اندازی تابلوهای درایو دار با ترمینال های CA1,CAN,51 را به یکدیگر متصل نمایید دقت شود حتماً پس از نصب کنتاکت های دوراندازها این اتصالات قطع شود.
5	در تابلوهای درایو دار حتماً مقاومت ترمز را خارج از تابلو فرمان و بافاصله مناسب از آن جهت تهیه مناسب نصب کنید سپس کابل دو رشته آن را به ترمینال های B1 و B2 تابلو فرمان متصل نمایید. (از استحکام اتصال کابل مقاومت ترمز به ترمینال تابلو اطمینان حاصل نمایید)

راه اندازی تابلوهای درایو دار

*برای فعالسازی تابلو فرمان های التون آسانسور و شروع گارانتی ، ابتدا باید کد گارانتی از واحد پشتیبانی دریافت شود.

نکات مهم کلی راهاندازی

ردیف	توضیحات
1	در خصوص موتورهای گیرلس با واحد خدمات پس از فروش التون آسانسور، یا نمایندگی ها تماس گرفته و جهت تیون نمودن درخواست خدمات شود.
2	توسط ریموت برقی اضطراری ، تابلو را در حالت برقی اضطراری قرار دهید و سپس با استفاده از شستی های فشاری UP یا DOWN (روی ریموت برقی اضطراری) کابین را در جهت مورد نظر خود حرکت دهید.
3	قبل از اتصال تراول کابل برق تابلو را به طور کامل قطع کنید ، حال ترمینال های T1 تا T11 پایین تابلو فرمان را به ترمینال های بردی T1 تا T11 جعبه رویزون کارکدک متصل نمایید دقت شود بعد از روشن نمودن تابلو ترمینال های T10 و T11 دارای برق 220 ولت می باشند. * در صورت تمایل به کارکرد تابلو با 8 رشته تراول کابل، تنظیمات مرتبط انجام شود (پارامتر L12 در منوهای تخصصی).
4	ارت کابین را حتماً به ترمینال پیچی روی برد رله کارکدک متصل نمایید.
5	در این مرحله اتصال ترمینال های ریلی 66,69 داخل تابلو فرمان قطع شود و تا زمان نصب کنتاکت درب کابین و پاراشوت ترمینال های PS1 و PS2 همچنین ترمینال های 1KT1 و 1KT2 را به هم متصل نمایید در غیر این صورت کلید قارچی عمل نمی کند بعد از نصب درب و پاراشوت این اتصال ها برداشته شوند.
6	بین ترمینال های PS1,PS2 کنتاکت پاراشوت و بین ترمینال های 1KT1,1KT2 کنتاکت درب کابین وصل می شود.
7	ترمینال DO روی برد کارکدک را به ترمینال VLL برد رله کارکدک متصل نمایید دقت شود پس از نصب کلید DO و فتوسل این اتصال قطع شود. برای شنیدن پیغام خطاها و ارتباط صوتی با موتورخانه بلندگو و میکروفن را به برد کارکدک متصل نمایید.

نکات مهم کلی راهاندازی

سیم کشی جهت راه اندازی در مرحله رویزیون برای تابلوهای دو سرعته

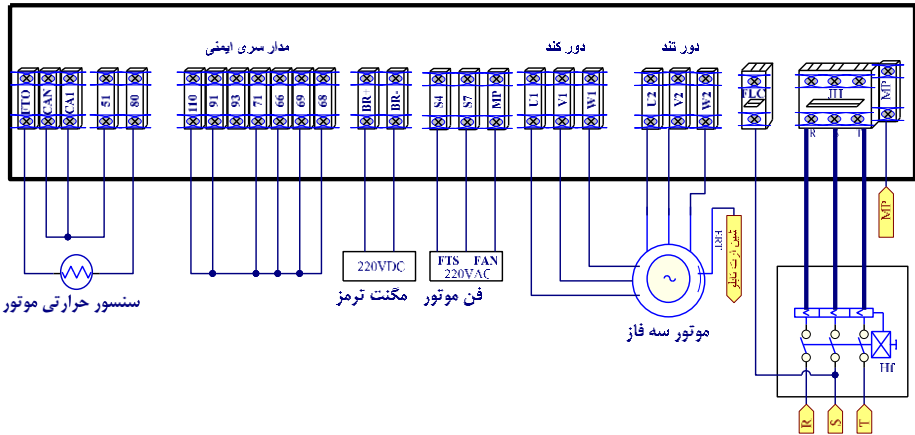

1. ابتدا کابل برق سه فاز را به فیوز مینیاتوری سه فاز (JH) ترمینال های MP محکم ببندید.
2. از پشت کلید صفر و یک موتورخانه ، برق دائم را به فیوز مینیاتوری FLC محکم ببندید.
3. سیم های موتور را مطابق شکل فوق محکم ببندید.
4. سیم مربوط به سنسور حرارتی موتور (FTO) و سیم های مربوط به فن موتور را مطابق شکل محکم ببندید.
5. سیم مربوط به ترمز موتور را محکم ببندید.
6. پل های موقت CAN و CA1 را می بندیم.
7. پل های موقت مدار ایمنی را مطابق شکل ببندید.
8. حال تابلو را روشن نمایید (LED) مربوط به R-S-T روی برد موتور سیف را چک کنید) می بایست رله UNB روشن شود در غیر این صورت فازها را چک کنید.
9. در حالت Emergency یعنی برقی اضطراری تابلو ، کابین را بالا آورده تا بتوان جعبه رویزیون را متصل نمود.
10. تراول های مربوط به جعبه رویزیون از T1 تا T11 را به تابلو متصل نموده به نحویکه بتوان در حالت RV → CABIN یعنی رویزیون کابین حرکت نماید.
11. دقت شود کلید قارچی روی جعبه رویزیون پل نباشد.
12. به تعداد کافی وزنه برای حرکت وجود داشته باشد.

سیم کشی جهت راه اندازی در مرحله رویزیون برای تابلوهای درایو دار

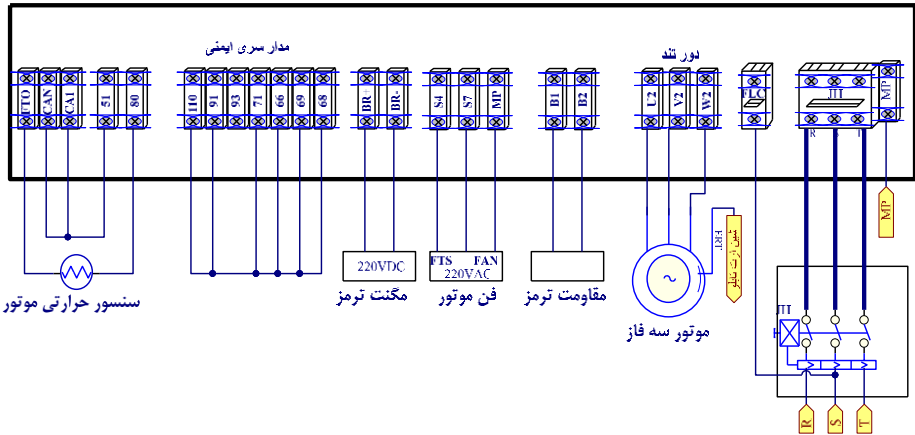

1. ابتدا کابل برق سه فاز را به فیوز مینیاتوری سه فاز (JH) و ترمینال های MP محکم ببندید.
2. از پشت کلید صفر و یک موتورخانه ، برق دائم را به فیوز مینیاتوری FLC محکم ببندید.
3. سیم های موتور را مطابق شکل فوق محکم ببندید.
4. سیم مربوط به سنسور حرارتی موتور (FT0) و سیم های مربوط به فن موتور را مطابق شکل محکم ببندید.
5. سیم مربوط به ترمز موتور را محکم ببندید.
6. پل های موقت CAN و CA1 را می بندیم.
7. پل های موقت مدار ایمنی را مطابق شکل ببندید.
8. حال تابلو را روشن نمایید می بایست رله UNB برد کنترل فاز روشن شود در غیر این صورت فازها را چک کنید.
9. در حالت Emergency یعنی رویزیون تابلو ، کابین را بالا آورده تا بتوان جعبه رویزیون را متصل نمود.
10. تراول های مربوط به جعبه رویزیون از T1 تا T11 را به تابلو متصل نموده به نحویکه بتوان درحالت CABIN → RV یعنی رویزیون کابین حرکت نماید.
11. دقت شود کلید قارچی روی جعبه رویزیون پل نباشد.
12. به تعداد کافی وزنه برای حرکت وجود داشته باشد.

نحوه سیم کشی سری مدار ایمنی طبق استاندارد قدیم

ترمینالهای تابلو

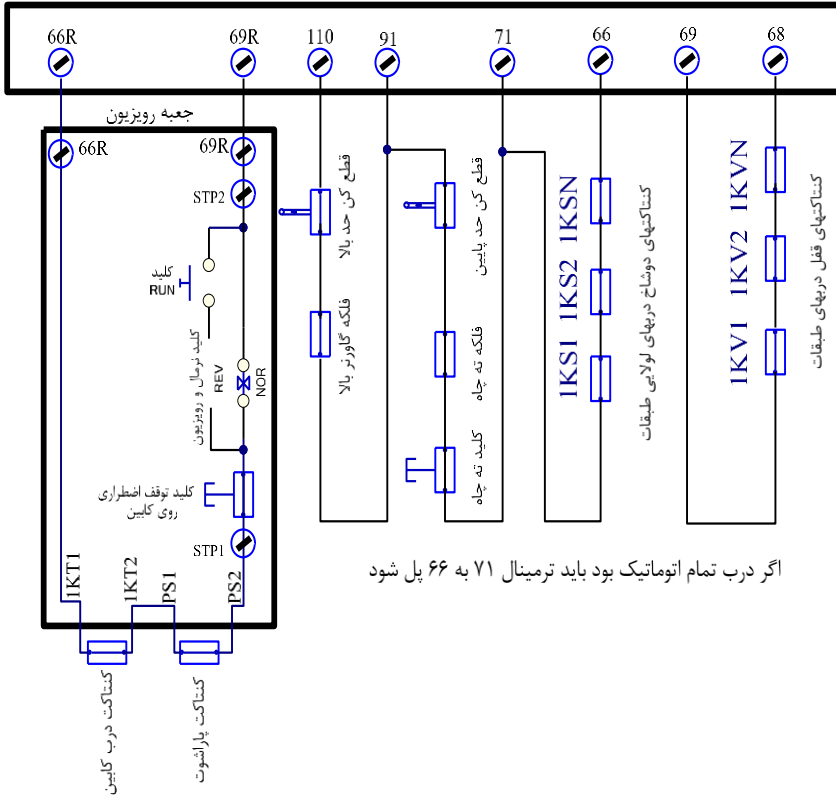

نحوه سیم کشی سری مدار ایمنی طبق استاندارد ملی

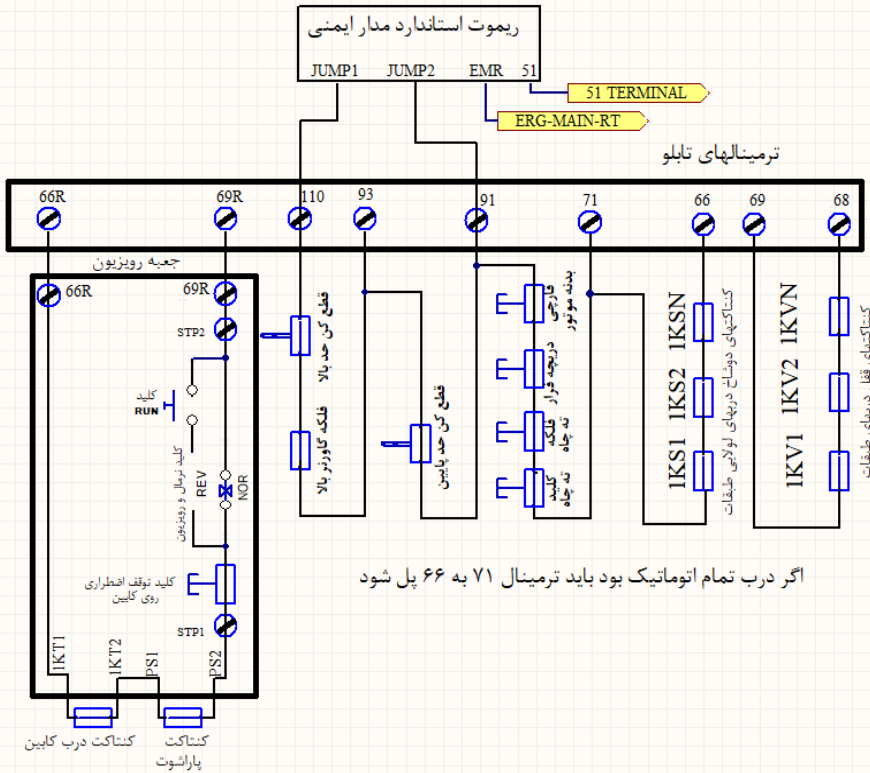

وضعیت LED ها هنگام عملکرد

توضیحات	وضعیت LED در حالت عملکرد	نام LED
سنسور حرارتی موتور	خاموش	FTO
سنسور دور انداز بین طبقات	خاموش	CF3
سنسور ایست راستای طبقه	خاموش	1CF
شستی باز کردن داخل کابین	خاموش	DO
دور انداز اجباری در پایین ترین طبقه	خاموش	CA1
دور انداز اجباری در بالاترین طبقه	خاموش	CAN
کلید نرمال / رویزیون در حالت رویزیون روی کابین	خاموش	ERM
کلید حرکت رویزیون به سمت بالا	روشن	JU2
کلید حرکت رویزیون به سمت پایین	روشن	JU1
شستی بستن درب کابین	روشن	DC
سنسور اضافه بار کابین	روشن	OVL

چیدمان پرچم ها و حدها در چاه آسانسور

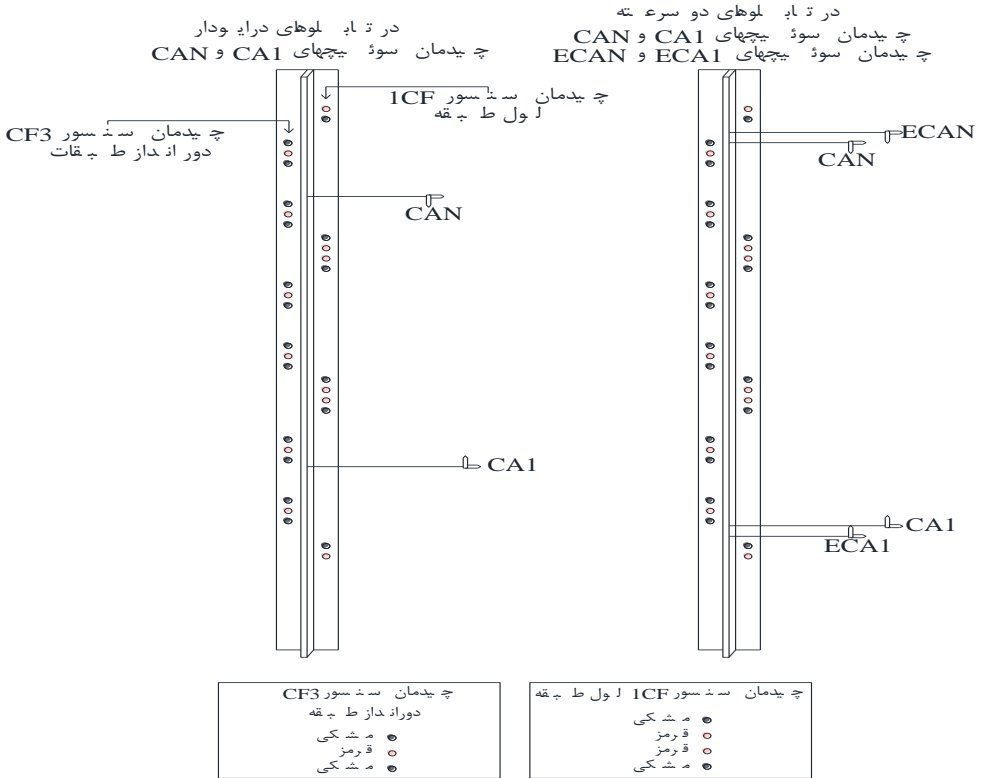

درایودار 1.6 m/s	درایودار 1 m/s	دوسرته	عملکرد	نام سوئیچ
260 سانتیمتر	180 سانتیمتر	100 سانتیمتر	دور انداز طبقات	CF3
250 سانتیمتر	170 سانتیمتر	90 سانتیمتر	دور انداز اجباری پایین ترین طبقه	CA1
250 سانتیمتر	170 سانتیمتر	90 سانتیمتر	دور انداز اجباری بالاترین طبقه	CAN
-	-	80 سانتیمتر	قطع کن دور تند پایین ترین طبقه	EC1
-	-	80 سانتیمتر	قطع کن دور تند بالاترین طبقه	ECN

نمای کلی برد اصلی

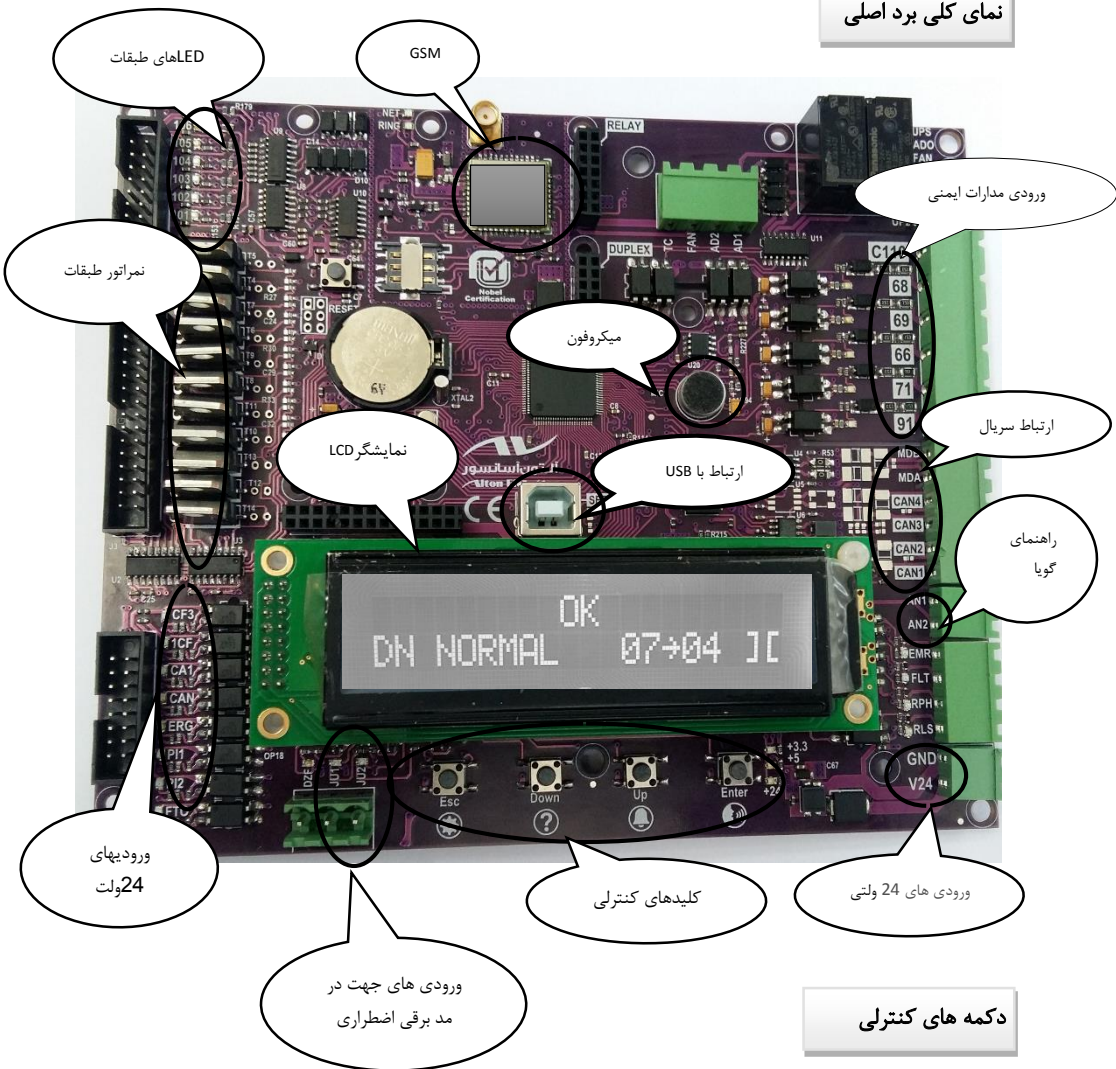

دکمه های کنترلی

ردیف	نام	کاربرد اصلی	کاربرد در رویزون	کاربرد دیگر
1	ESC	ورود و خروج منو		
2	DOWN	پایین رفتن در منو	جهت حرکت پایین	اعلام آخرین خطابه صورت گویا
3	UP	بالا رفتن در منو	جهت حرکت بالا	Page کردن در حالت اینترفون - عملکردهای کمکی LCD
4	ENT	ذخیره کردن اطلاعات درمنو		صحبت کردن با کلین در حالت اینترفون

توضیحاتی در رابطه با صفحه نمایشگر برد اصلی

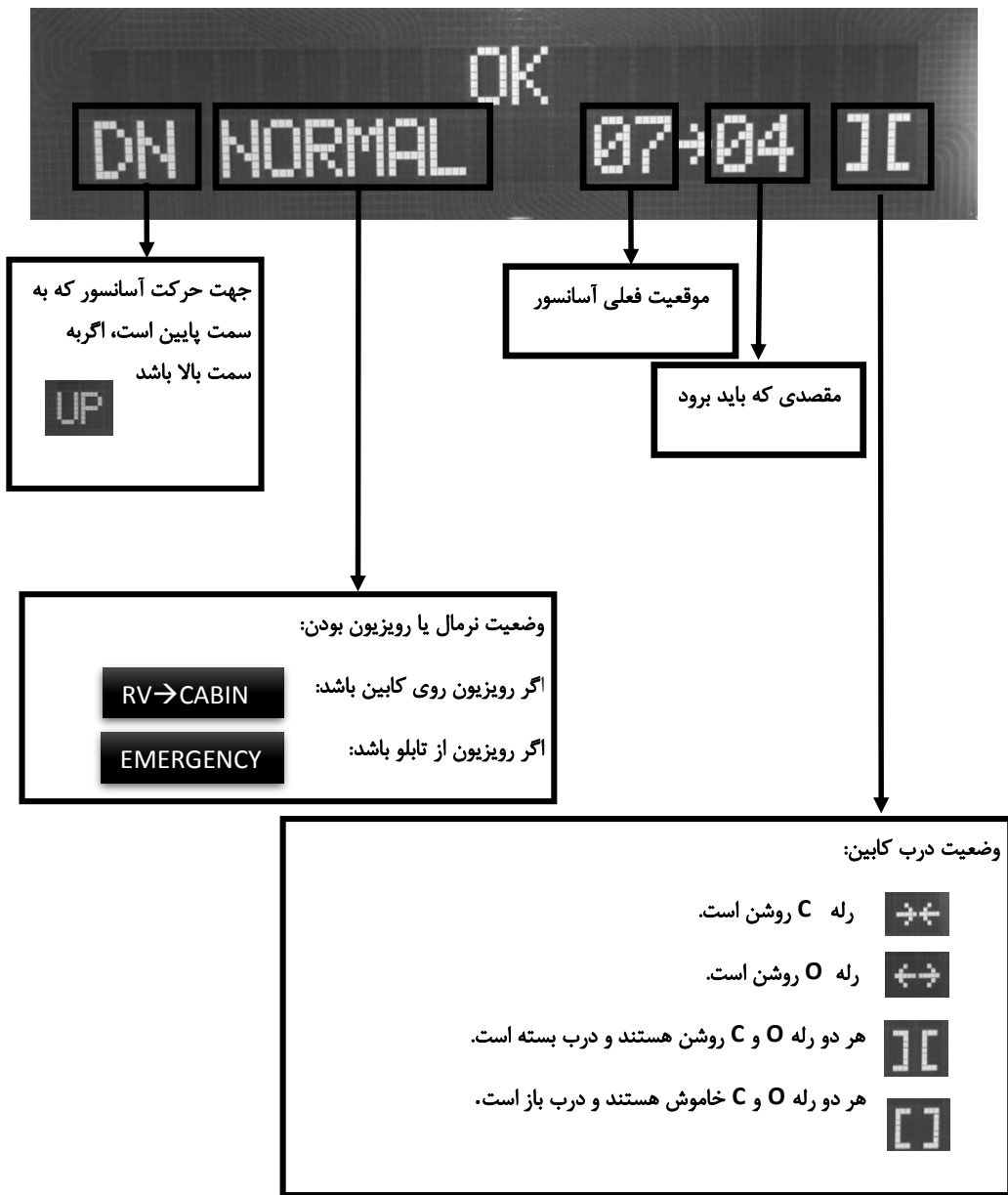

برد موتورسیف (تنظیم بار و تنظیم جریان)

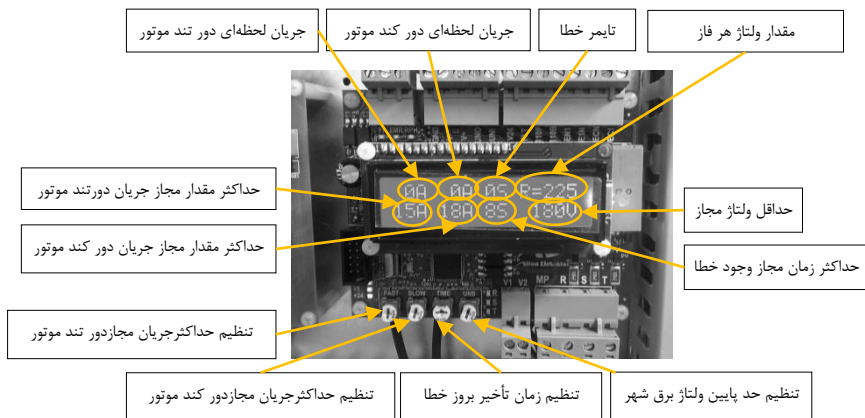

نحوه تنظیم

پیچ مربوط به هر تنظیم را در جهت عقربه‌های ساعت می‌چرخانیم وبا توجه به جریان موتور، بر روی مقدار مورد نظر تنظیم میکنیم.

برد موتورسیف (کنترل بار و کنترل فاز)

ردیف	نمایشگر	توضیحات
1	NULL INPUT WRONG	خطای نبود نول
2	OVER LOAD FAST	جریان دور تند بیشتر از حد مجاز است
3	OVER LOAD SLOW	جریان دور کند بیشتر از حد مجاز است
4	CUT PHASE: R	نبود فاز R
5	CUT PHASE: S	نبود فاز S
6	CUT PHASE: T	نبود فاز T
7	REVERSE PHASE	جابجایی فازهای ورودی
8	LOW PHASE: R	ولتاژ R کمتر از حد مجاز است
9	LOW PHASE: S	ولتاژ S کمتر از حد مجاز است
10	LOW PHASE: T	ولتاژ T کمتر از حد مجاز است

جعبه رویزیون کارکدک

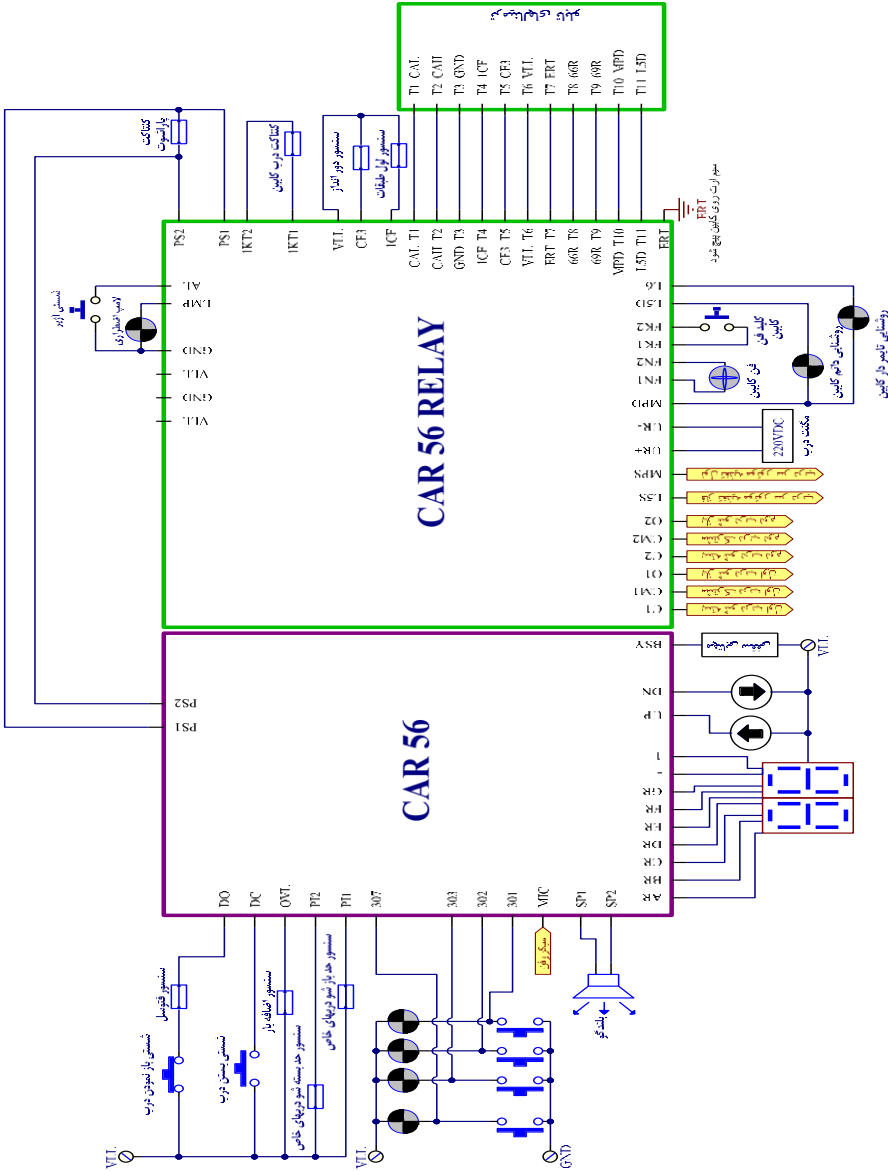

تکمه ورودیهای P11، P12 فقط در درهای خاص مسیه کس میباشند

روشنایی دائم کابین

روشنایی تایمر در کابین

نحوه بستن باطری‌ها به تابلوهای با نجات مجهز برد ER-11

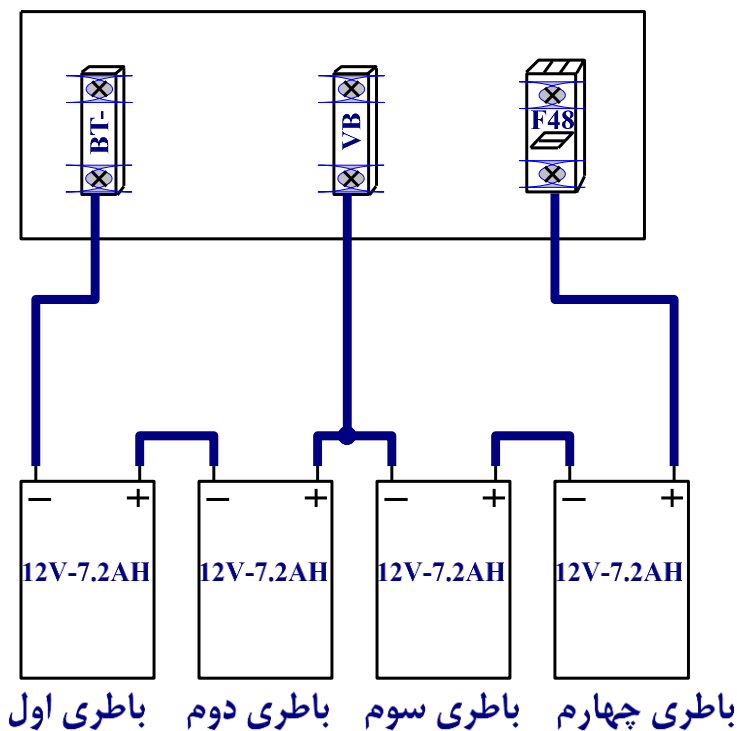

توضیح : قطب مثبت چهارمین باطری به فیوز مینیاتوری F48 و قطب منفی اولین باطری به ترمینال BT-، مشترک قطب مثبت باطری دوم و قطب منفی باطری سوم به ترمینال VB باید وصل شود (همانند شکل بالا) و بین سر باتری‌های دیگر را با پل‌های موجود اتصال دهید.

نحوه بستن باطری‌ها به تابلوهای با UPS داخلی آلتون

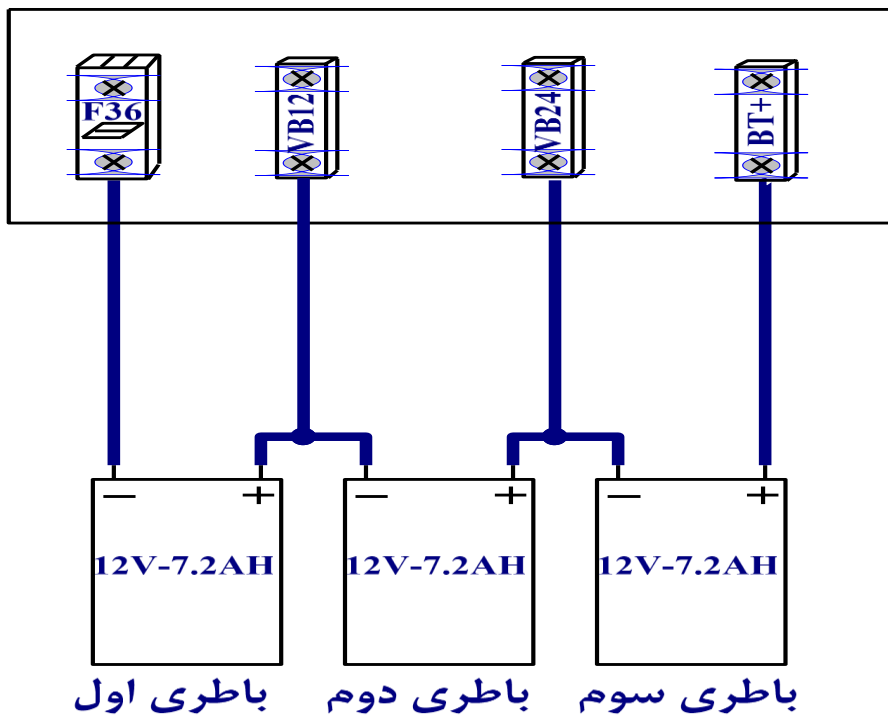

توضیح : قطب مثبت سومین باطری به ترمینال BT+ و قطب منفی اولین باطری به فیوز مینیاتوری F36، مشترک قطب مثبت باطری دوم و قطب منفی باطری سوم به ترمینال VB24 باید وصل شود ، قطب مثبت باطری اول و قطب منفی باطری دوم به ترمینال VB12 باید وصل شود (همانند شکل بالا) و بین سر باتری‌های دیگر را با پل‌های موجود اتصال دهید.

در تابلوهای کارکدک دار با نجات داخلی، از زیر ترمینال VB12 یک رشته سیم قرمز 0.5 به ترمینال VB12 برد BSC داخل جعبه رویزیون وصل میگردد.

نحوه بستن باطری‌ها به تابلوهای هیدرولیک با نجات داخلی

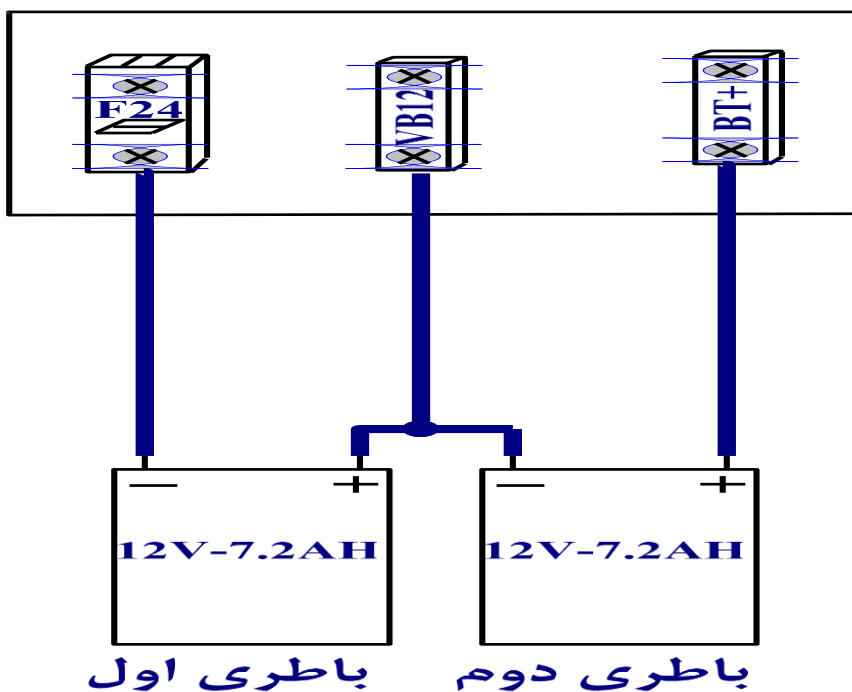

توضیح : قطب مثبت دومین باطری به ترمینال BT+ و قطب منفی اولین باطری به فیوز مینیاتوری F24، مشترک قطب مثبت باطری اول و قطب منفی باطری دوم به ترمینال VB12 باید وصل شود (همانند شکل بالا)

در تابلوهای هیدرولیک با نجات داخلی برای تغذیه شیر نجات روی پاور یونیت بایستی از قطب مثبت اولین باطری به ترمینال VB12 وصل کنید.

جدول منوهای آلتون آسانسور

* منوهای این جدول منوهای اصلی می‌باشند و باید در هر نوع پروژه‌های تنظیم شوند.

صفحه	توضیحات	Max	Min	پیش فرض	نام پارامتر	ردیف	
40	نوع آسانسور : گیرلس ، 3VF ، هیدرولیک ، دوسرعته یا هیدرولیک با درایو	4	0	3 دوسرعته	1- LIFT TYPE:	1	
40	تعداد توقف	40	02	07	2- FLOOR NUMBERS:	2	
41	نمراتور	-	-	P,1,...,6	3- NUMERATOR:	3	
42	تعداد و نوع درب کابین	01	00	(LOADED) 00	DOOR1	4- DOOR TYPE:	4
		01	00	(DISABLE)	DOOR2		
42	زمان مجاز حرکت	250	07	32 (ثانیه)	5- MOVE TIME: Sec	5	
42	تعیین پرچم دوراندازی	02	00	00 پرچم دوم	6- SLOW DOWN FLAG:	6	
43	زمان تزریق DC در حالت نرمال	25	00	05 (ثانیه)	7- U/D DELAY:	7	
43	زمان تزریق DC در حالت رویزیون	25	00	02 (ثانیه)	8- REV U/D DELAY:	8	
43	تأخیر دور اندازی در جامپ یک طبقه	20	00	00 (ثانیه)	9- CF3 Delay(J1):	9	
44	تابلوکارکدک دارد یا خیر	01	00	01 (فعال)	10- CARCODEC:	10	
44	اصلاح جابجایی فاز در دو سرعته/ فیدبک کنتاکتور BM در حالت 3VF	01	00	00 (غیرفعال)	11- REVERSE-PHASE:	11	
44	تعریف شماره موبایل کاربران	-	-	-	12- SMS USER DEFINE:	12	
44	انتخاب خطا جهت ارسال SMS به کاربران	-	-	-	13- SMS REQUEST SETUP:	13	

صفحه	توضیحات	Max	Min	پیش فرض	نام پارامتر	ردیف
46	صدای بلندگوی کابین	06	01	03	14- CARCODEC VOLUME:	14
46	صدای بلندگوی تابلو	06	01	04	15- BOARD VOLUME:	15
46	رمزعبور	-	-	000000	16- PASSWORD:	16
46	انتخاب مدل درایو	04	01	00	17-DRIVE MODEL:	17
46	تنظیمات کارخانه	01	00	00	18- FACTORY SETTING:	18

جدول منوهای اصلی

* منوهای جدول زیر منوهای تخصصی می باشند و در بعضی پروژه ها باید تنظیم شوند.

صفحه	توضیحات	Max	Min	پیش فرض	نام پارامتر	ردیف
47	سرعت شناسایی	03	00	01 (تند)	L1- CALIBRATION:	1
47	سیمپلکس ، دبلکس یا گروهی	01	00	00	L2- DUPLEX STATUS:	2
48	سرعت حرکت در جامپ یک طبقه	03	00	01	L3- JUMP(1) SPEED:	3
48	نوع سرویس دهی	03	00	00	L4- SERVICE TYPE:	4
49	تعداد توقف پارک	تعداد توقف	00	00 (غیرفعال)	L5- PARK FLOOR:	5
49	تعداد طبقات زیرهمکف	20	01	01	L6- BASE FLOOR:	6
49	نمراتور هنگام STAND BYE	30	00 غیر فعال	10 (ثابته)	L7- 7SEG STNDBY: Sec	7
50	ری لولینگ	01	00	00 (غیرفعال)	L8- RELEVELING:	8
50	کد نمراتور	03	00	01 (سون سگمنت)	L9- INDICATOR OUT:	9
50	طبقه ی آتش نشانی	15	01	01	L10- FIRE FLOOR:	10
51	مشترک سون سگمنت ها	01	00	00	L11- 7SEG COMMON:	11

جدول منوهای تخصصی

صفحه	توضیحات	Max	Min	پیش فرض	نام پارامتر	ردیف
51	تعدادرشته های تراول کابل	1	0	00 10رشته	L12- OS CABLE NUM:	12
51	وضعیت مگنت درب باز کن	01	00	01 (فعال)	L13- URA STATUS:	13
52	نحوه دور اندازی برای طبقات خاص	-	-	-	L14- CF3 FLAG SETTING:	14
52	آی دی	-	-	-	L15- ID:	15
53	روزهای کارکرد	250	30	00	L16- SERVICE DAY:	16
53	خطاهای ثبت شده	-	-	-	L17- ERROR HISTORY:	17
54	آلبوم موزیک	-	-	LIT	L18- MUSIC ALBUM:	18
54	تنظیمات آوا در حالات خاص	01	00	00	L19- ANNUNCE SETT:	19
55	کنترل پل کردن سری استپ	01	00	01	L20- WIERING CHECK:	20
55	تنظیمات شستی طبقات	-	-	-	L21- HALL BUTTON SET:	21
55	تنظیمات شستی کابین	-	-	-	L22- CABIN BUTTON SET:	22
56	ورودی های قابل برنامه ریزی تابلو	-	-	-	L23- BOARD INPUT PROG:	23
56	ورودی های قابل برنامه ریزی کارکدک	-	-	-	L24- CAR INPUT PROG:	24
57	لول گیری از داخل کابین	-	-	-	L25- LEVEL SETTING:	25
57	انتخاب زبان	03	00	01	L26- LANGUAGE SET:	26

صفحه	توضیحات	Max	Min	پیش فرض	نام پارامتر	ردیف
57	اعلام انجام سرویس	-	-	-	L27- SERVICE COMPLETE:	27
58	کنسل شستی داشته باشد یا خیر	01	00	01	L28- CAR 2ND CLICK:	28
58	لابی لامپ یا گانگ طبقه	01	00	00 غیرفعال	L29- LOBBY LAMP-GANG:	29
58	شناسایی سنسورهای دور انداز توسط برد انکدر پنل	-	-	-	L30- LEARNING WITH E.P:	30
59	فعال سازی مد UPS در تابلوهای گیربکس	01	00	00	L31- UPS(GEARBOX):	31
59	عملکرد ریموت استاندارد ایمنی	01	00	00	L32- REMOOT CONTROL:	32
59	فعال سازی برد کارفون	01	00	00	L33- CARPHONE:	33
60	اعلام آوای رستوران	01	00	00	L34- RESTAURANT:	34
60	انتخاب نوع فیدبک کنناکتورها	01	00	00	L35- RLS IN RUNING:	35
61	تأخیر لول در جهت پایین	20	00	01 (ثانیه)	T2- LEV DN DEL TO:	36
61	زمان مجاز بسته شدن درب کابین	099	003	08 (ثانیه)	T3- DOOR TIME: Sec	37
61	زمان روشنایی کابین	099	07	45 (ثانیه)	T4- LIGHT TIME: Sec	38
61	زمان فرمان باز شدن درب	099	003	07 (ثانیه)	T5- DO TIME: Sec	39
62	تأخیر در قطع کنناکتور TC	30	00	00 (ثانیه)	T6- TC STOP DELAY: Sec	40
62	زمان کاهش ولتاژ ترمز در حالت گیرلس	05	00	00	T7-BRAKE DELAY: Sec	41
62	همپوشانی کنناکتورهای FAST و SLOW	05	00	00	T8- FS - SL OVERLAP:	42
63	تاخیر در لول در حالت نجات اضطراری	-	-	-	T9- EMR 1CF DELAY:	43
63	تأخیر لول در جهت بالا	20	00	00	T1- LEV UP DEL TO:	44
63	تاخیر در اعلام طبقه	05 (ثانیه)	00	00	T10-VOICE DELAY:	45

صفحه	توضیحات	MAX	MIN	پیش فرض	نام پارامتر	ردیف
64	وضعیت درب در حالت پارک	01	00	00 (بار)	D1-DOOR PARK MODE:	46
64	ادونس دور	01	00	00	D2- ADVANCED DOOR:	47
64	تنظیم درب های کابین در حالت دو درب	-	-	-	D3- TWO DOOR SETTING:	48
64	حالت دو درب دو شستی	01	00	00	D4- PRE SELECTION:	49
65	زمان ماندن در حالت ستاره	25 ثانیه	0 ثانیه	00	H1- STAR TO DELTA:	50
65	تأخیر فعال شدن شیر کند بعد از مثلث شدن	25	0	00	H2- DELTA TIME:	51
65	تأخیر فعال شدن شیر تند بعد از شیر کند	25	0	00	H3- SLOW VALV TIME:	52
66	تأخیر قطع شدن شیر یا موتور حين توقف	25	0	00	H4- HYD STOP DELAY:	53
66	نوع سافت استاپ	25	0	00	H5- SOFT STOP TYPE:	54
66	حداکثر زمان متوقف ماندن	24 ساعت	0	00	H6- MAX STOP HOUR:	55

جدول منوهای مانیتورینگ

نکته: روش وارد شدن به این منوها در صفحه 67 شرح داده شده است.

صفحه	توضیحات	صفحه نمایش	ردیف
67	دادن شستی مجازی برای طبقه 1 تا 10	FLOOR10>1:0000000000	1
67	دادن شستی مجازی برای طبقه 11 تا 20	FLOOR20>11:0000000000	2
67	نمایش وضعیت پرچم ها و زمان حرکت	00+0.0 S 1CC 2CC 3CC	3
68	نمایش تاریخ و ساعت	2016/04/06 08/19/09	4

راهنمای تنظیمات تابلو فرمان های آلتون آسانسور

نکات کلی برای تنظیم منوهای نمایش داده شده توسط LCD

ESC : وارد شدن به بخش منوها و خارج شدن از منوی انتخاب شده بدون ذخیره تنظیمات

ENT : وارد شدن در منوی انتخاب شده و خارج شدن از آن پس از ذخیره تنظیمات و تغییرات اعمال شده.

UP : تغییر مقدار و یا افزودن به مقدار فعلی پارامترها - حرکت در جهت بالا در حالت رویزیون

DOWN : تغییر مقدار و یا کاستن از مقدار فعلی پارامترها- حرکت در جهت پایین در حالت رویزیون

توجه! در تابلوهای آلتون آسانسور نیازی به ریست کردن تابلو فرمان قبل از وارد شدن به منوها و پس از انجام تنظیمات نمی باشد به محض فشردن دکمه ی ESC و شنیدن عبارت خروج از تنظیمات ، تنظیمات ذخیره و اعمال می شود.

1- نوع آسانسور: گیرلس، 3VF، هیدرولیک یا دو سرعت

1- LIFT TYPE:

1-LIFT TYPE: 03
GS=0, 3VF=1, HY=2, 2S=3

در این منو نوع آسانسور را تعیین می کنیم (0 = گیرلس ، 1 = 3VF ، 2 = هیدرولیک ، 3 = دوسرعت)

*** با انتخاب نوع آسانسور در این منو تمام پارامترهای مربوط به آن تغییر کرده و به طور خودکار با نوع آسانسور هماهنگ می شوند. نکته: برای تنظیم تابلو جهت هیدرولیک درایو دار، ابتدا منوی شماره 1 را روی 2 تنظیم نموده و سپس در منوی H5 گزینه 2 را انتخاب میکنیم.

2-FLOOR NUMBERS:

2- تعداد توقف

2-FLOOR NUMBERS: 07
Number Of Stops

برای آسانسورهای بالای هفت طبقه حتماً باید برد گسترش G10 تا 10 طبقه و G20 تا 20 طبقه بر روی برد GSM و برد کابین نصب شده باشد در غیر این صورت آسانسور دچار خطا می شود.

3- NUMRATOR:

3- نمراتور

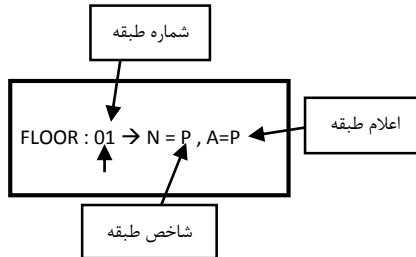

نحوه اعلام طبقه

بر اساس شاخص طبقه:

به طور پیش فرض هر آنچه به عنوان شاخص طبقه تنظیم شده باشد ، اعلام می گردد.

1- بر اساس اعلام دلخواه:

ابتدا وارد منوهای تخصصی (ADVANCE SETTING) می شویم و پارامتر L19 را مساوی 1 (ENABLE) قرار می دهیم در این صورت در این منو می توان اعلام طبقه را به دلخواه و بدون وابستگی به شاخص طبقات تنظیم نمود.

این منو قابل تنظیم به حالات جدول زیر می باشد.

نحوه تنظیم			اعلام طبقات خاص
G	خالی	خالی	طبقات
L	خالی	خالی	لابی
S	خالی	خالی	استخر
R	خالی	خالی	رستوران
T	خالی	خالی	پشت بام
P	خالی	خالی	پارکینگ
P	7, ..., 1	خالی	پارکینگ 1 تا 7
B	خالی	خالی	زیرزمین
B	7, ..., 1	خالی	زیرزمین 1 تا 7
خالی	9, ..., 1	(E یا N یا W یا S)	طبقه ۱ تا ۹ و در صورت دلخواه با پسوند شمالی یا جنوبی یا شرقی و یا غربی
1	9, ..., 0	(E یا N یا W یا S)	طبقه 10 تا 19 و در صورت دلخواه با پسوند شمالی یا جنوبی یا شرقی و یا غربی

4 - DOOR TYPE:

4- تعداد و نوع درب کابین

DOOR1: LOADED(00) ←
DOOR2: DISABLE

با انتخاب این منو وارد صفحه‌ای مانند شکل بالا می‌شویم که تنظیمات پیش‌فرض درب 1 و 2 را نشان می‌دهد. درب یک به صورت پیش‌فرض LOADED می‌باشد و اشاره‌گر نیز در ابتدا به آن اشاره می‌کند. با فرمان LOADED یکی از رله‌های C یا O همواره روشن و زیر بار است و در صورت UNLOADED قرار دادن، درب در حین حرکت آسانسور زیر بار نمی‌ماند. با حرکت دادن اشاره‌گر با استفاده از دکمه‌های کنترلی UP و DOWN به سمت درب 2 می‌توان آن را از حالت DISABLE درآورد و همین تنظیمات را برای درب 2 نیز انجام داد.

5- MOVE TIME: Sec

5- زمان مجاز حرکت

5-MOVE TIME: 32 Sec
Maximum Travel Time

بسته به تعداد طبقات این پارامتر باید تنظیم شود که از 7 ثانیه تا 99 ثانیه قابل تنظیم می‌باشد. مثلاً در صورتی که یک آسانسور برای 5 طبقه داریم بیشترین حرکت از طبقه اول به پنجم یا بالعکس می‌باشد که با استفاده از فرمول $10 + 3(n-1)$ و قرار دادن مقدار n برابر 5 مقدار مجاز 22 ثانیه می‌شود.

6-SLOW DOWN FLAG:

6- تعیین پرچم دور اندازی

6-SLOW DOWN FLAG: 00
SCND=0 FRST=1 PROG=2

این پارامتر بر روی مقادیر 0 و 1 و 2 قابل تنظیم می‌باشد اگر بر روی 0 تنظیم شود با پرچم دوم و اگر بر روی 1 تنظیم شود با پرچم اول دور اندازی می‌شود و با تنظیم بر روی 2 نحوه دور اندازی قابل برنامه ریزی می‌شود که تنظیمات مربوطه در منوی L14 صورت می‌گیرد.

7- U/D DELAY:

7- زمان تزریق DC در حالت نرمال

7- U/D DELAY: 00
*100 mSec

در تابلوهای درایو دار این پارامتر کارایی دارد. همان گونه که می دانید در حالت معمولی فرمانهای سرعت و جهت باهم برداشته می شود ولی در این پارامتر می توان از 0 تا 2.5 ثانیه بین آنها و در حالت نرمال تأخیر گذاشت.

8- REV U/D DELAY:

8- زمان تزریق DC در حالت رویزیون

8- REV U/D DELAY: 00
*100 mSec

در تابلوهای درایو دار این پارامتر کارایی دارد. همان گونه که می دانید در حالت معمولی فرمانهای سرعت و جهت باهم برداشته می شود ولی در این پارامتر می توان از 0 تا 2.5 ثانیه بین آنها و در حالت رویزیون تأخیر گذاشت.

9-CF3 DELAY(J1):

9- تأخیر دور اندازی در جامپ یک طبقه

9-CF3 DELAY (J1) : 00
*100mSEC

در این پارامتر می توان تأخیر دور اندازی حرکت های یک طبقه آسانسور را تعیین کرد که از 0 تا 2 ثانیه قابل تنظیم می باشد.

10-CARCODEC:

10-تابلو کارکدک دارد یا خیر

10-CARCODEC: 01
ENABLE=1 DISABLE=0

در این منو در صورت کارکدک داشتن تابلو مقدار 1 و در غیر این صورت 0 ذخیره می شود.

11-REVERSE – PHASE:

11- اصلاح جابجایی فاز داشته باشد یا خیر

11-REVERSE- PHASE: 00
NO=0 RPH-C=1 BRK-C=2

در تابلوهای دوسرعه با این پارامتر در صورت تمایل به داشتن اصلاح جابجایی فاز مقدار 1 و در غیر این صورت 0 تنظیم می شود.

در تابلوهای درایو دار با انتخاب گزینه 2، ورودی RPH به عنوان ورودی فیدبک کنتاکتور BM تعریف می گردد.
در تابلوهای هیدرولیک این پارامتر روی صفر تنظیم می گردد.

12-SMS USER DEFINE:

12-تعریف شماره موبایل کاربران

USER:1 ←
PHONE NO:09

در این منو می توان سه کاربر را تعریف نمود برای اینکه بتوانند از طریق SMS با تابلو فرمان در ارتباط باشند.

13-SMS REQUEST SETUP:

13- انتخاب خطا جهت ارسال sms

U1,U2,U3 کاربرانی هستند که در منوی 12 تعریف شده اند و برای ارسال خطا به کاربر، حتما باید روبروی U

DAY COUNTER FINISHED
E:01 ← U1: - U2: - U3: -

عبارت Y برای هر خطا تنظیم شود.

در این منو می‌توان تعیین کرد از سه کاربر تعریف شده در منوی 12 به کدام یک خطاهای رخ داده که لیست خطاها در جدول ذیل موجود است ارسال شود.

ردیف	خطاها	توضیحات
1	DAY COUNTER FINISHED	تعداد روز مجاز کارکرد تابلو تمام شده
2	FAULT IN DRIVE	خطا از درایو یا برد موتور سیف
3	FTO=MOTOR HOT	بر اثر گرمای زیاد FTO موتور عمل کرده
4	STOP BUTTON ACTIVE	استپ قارچی روی کابین فشرده شده است
5	EMERGENCY MODE	شروع عملیات نجات اضطراری
6	EMERGENCY FINISHED	پایان موفق نجات اضطراری
7	MOVEMENT TIMEOVER	مدت زمان مجاز حرکت تمام شده است
8	CARCODEC DISSCONNECT	ارتباط کن باس با جعبه رویزیون قطع می‌باشد
9	FIRE	ترمینال ورودی FIRE روی برد اصلی فعال شده است
10	REVERSE PHASE FAULT	خطای توالی فاز
11	CA1&CAN ACTIVE	هر دو سوئیچ CA1 و CA2 قطع هستند.
12	MOTOR MOVE INVERSE	در جهت پایین حرکت کرده ایم ولی CAN قطع شده است
13	68 CUT WHEN MOVING	68 در حین حرکت قطع شده است
14	FAULT 1CF & CF3	هر دو سنسور CF3 و 1CF فعال شده‌اند
15	LIFT SERVICE FINISH	سرویس کار این تابلو را کنترل کرده
16	FAULT S.S. WIRING	ترتیب سیم‌کشی سری استپ غلط است
17	RLS IS ALWAYS ON	کنتاکتورها قبل از فرمان برد جذب شده‌اند
18	71 IS OPEN	71 قطع است
19	RLS IS ALWAYS OFF	کنتاکتورها قبل از فرمان برد قطع شده‌اند
20	CAN IS NOT ACTIVE	در بالاترین طبقه CAN خاموش نشده
21	CA1 IS NOT ACTIVE	در پایین‌ترین طبقه CA1 خاموش نشده

خطاهای برد

14-CARCODEC VOLUME:

14-صدای بلندگوی کابین

14-CARCODEC VOLUME: 03

در این پارامتر میزان صدای بلندگوی کابین که از 1 تا 6 قابل تنظیم می‌باشد ، ذخیره می‌شود.

15-BOARD VOLUME:

15-صدای بلندگوی تابلو

15-BOARD VOLUME: 04

در این پارامتر میزان صدای بلندگوی تابلو که از 1 تا 6 قابل تنظیم می‌باشد ، ذخیره می‌شود.

16-PASSWORD:

16- PASSWORD: DISABLE
0*****

16- رمز عبور

در این منو می‌توان یک رمز 6 رقمی تنظیم کرد که امکان قفل کردن تنظیمات را به کاربر می‌دهد.

17-DRIVE MODEL:

17- انتخاب مدل درایو

در این منو مدل درایو جهت راه اندازی سریال انتخاب می‌گردد.

AL=1 QMA=2 ETC=3

برای درایو آلتکس عدد 1- QMA عدد 2 - مابقی درایوها عدد 3 را انتخاب می‌کنیم.

18-FACTORY SETTING:

18- تنظیمات کارخانه

با انتخاب این منو زیر منویی مانند شکل زیر مشاهده خواهد شد که در صورت تمایل به برگرداندن تنظیمات کارخانه 1

ARE YOU SURE: 00
YES: 1 NO=0

و در غیر این صورت 0 را تنظیم می‌کنیم.

بعد از تنظیم 17 منوی اول که برای هر نوع پروژه‌ای باید تنظیم شوند وارد تنظیمات تخصصی می‌شویم که در برخی پروژه‌ها باید تنظیم شود.

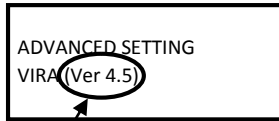

این عدد ورژن برنامه بوده و با بروز رسانی از طریق اینترنت تغییر میکند.

L1- CALIBRATION:

1- سرعت شناسایی

L1- CALIBRATION: 01
SL=0 FS=1 MED=1 NO=3

بعد از اینکه آسانسور برای اولین بار روشن می‌شود باید مورد شناسایی قرار گیرد. در این پارامتر سرعت شناسایی قرار می‌گیرد که مقادیر 0 = دور کند، 1 = دور تند، 2 = دور متوسط و 3 = بدون شناسایی را می‌تواند بپذیرد.

L2- DUPLEX STATUS:

2- سیمپلکس ، دوبلکس یا گروهی

L2- DUPLEX STATUS: 00
MASTER=1 SLAVE=0

این پارامتر در حالت دوبلکس برای تعیین MASTER یا SLAVE بودن آسانسور مورد استفاده قرار می‌گیرد.

L3-JUMP (1) SPEED:

3-سرعت حرکت در جامپ یک طبقه

L3- JUMP (1) SPEEAD: 01
0=SL 1=FS 2=RV 3=MED

این پارامتر می تواند مقادیر 0, 1, 2, یا 3 را بپذیرد که نوع سرعت حرکت آسانسور در جامپ یک طبقه را تعیین میکند در صورت 0 = کند، 1 = تند، 2 = رویزیون و 3 = متوسط می باشد.

L4- SERVICE TYPE:

4- نوع سرویس دهی

L4- SERVICE TYPE: 00
D=0 F=1 P=2 CLS=3

این پارامتر می تواند مقادیر 0, 1, 2, یا 3 را بپذیرد که نوع سرویس دهی در صورت 0 = کلکتیودان، 1 = فول کلکتیو، 2 = پوش باتن و 3 = کلکتیو سلکتیو می باشد.

L5- PARK FLOOR:

5- طبقه پارک

L5 – PARK FLOOR: 00

در صورتی که مقدار 00 انتخاب شده باشد یعنی نیازی به رفتن به طبقه پارک ندارد و در صورتی که هر مقداری غیر از 00 انتخاب شود این متن ← PARK TIMESET=00 SEC ظاهر می شود که می توان زمان رفتن به طبقه پارک را تنظیم نمود، پس از سپری شدن این زمان آسانسور به طبقه ی انتخاب شده به عنوان طبقه پارک حرکت می کند.

L6– BASE FLOOR:

6- تعداد طبقات زیر همکف

L6 – BASE FLOOR: 01

در این پارامتر تعداد طبقات زیر همکف ذخیره می شود . برای مثال برای آسانسوری که دارای طبقات 1- و 2- می باشد این مقدار باید 3 قرار داده شود. (در واقع عددی که وارد میشود ، طبقه همکف است.)

L7 - 7SEG STANDBY: Sec

7- وضعیت نمراتور هنگام STAND BY

L7-7SEG STAND BY: 10Sec
0=DISABLE PARAMETER

اگر مقدار این پارامتر را 0 تنظیم کنیم به حالت Stand By نمی رود و نمراتور همواره پرنگ است در غیر این صورت پس از زمان تعیین شده نمراتور کم رنگ شده و در حالت Stand By قرار می گیرد.

L8-RELEVELING:

8- ری لولینگ

L8 -RELEVELING: 00
ENABLE=1 DISABLE=0

این منو در تابلوهای هیدرولیک کاربرد دارد. زمانیکه به دلیل نشتی روغن و عدم استفاده بلند مدت، آسانسور از لول طبقه خارج میشود با فعال بودن این گزینه دوباره به بالا بازگردانده می شود.

L9-INDICATOR OUT:

9- کد نمراتور

L9-INDICATOR OUT: 00
7SEG=0 B=1 L=2 G=3

کد نمراتور نوع نمراتور را تعیین می کند که 0 = سون سگمنت ، 1 = باینری ، 2 = لاین و 3 = گری را تنظیم می کند.

L10-FIRE FLOOR:

10- طبقه ی آشنشانی

L10-FIRE FLOOR: 01

در این پارامتر شماره ی طبقه ای که آسانسور هنگام آتش سوزی باید به آنجا هدایت شود ذخیره می شود.

L11 - 7SEG COMMON:

11-مشترک سون سگمنت ها

L11-7SEG COMMON: 00
ANODE=0 CATHODE=1

در این پارامتر مشخص می کنیم سون سگمنت ها از نوع آند مشترک یا کاتد مشترک هستند.

L12-OS CABLE NUM:

12- تعداد رشته های تراول کابل

L12-OS CABLE NUM: 00
10Wire=0 8Wire=1

اگر در این پارامتر مقدار 0 ذخیره شود یعنی تعداد رشته های تراول کابل 10 رشته می باشد و پرچم های 1CF و CF3 از روی تابلو خوانده می شود.

اگر در این پارامتر مقدار 1 ذخیره شود یعنی تعداد رشته های تراول کابل 8 رشته می باشد و پرچم های 1CF و CF3 از برد کارکدک و از طریق CANBUS خوانده می شوند و از روی تابلو چک نمی شود.

L13-URA STATUS:

13- وضعیت مگنت درب بازکن

L13-URA STATUS: 01
ENABLE=1 DISABLE=0

در این پارامتر در صورت داشتن مگنت درب بازکن مقدار 1 و در غیر این صورت 0 را ذخیره می کنیم.

L14-CF3 FLAG SETTING:

14- نحوه ی دوراندازی برای طبقات خاص

NOT AVAILABLE WHEN
PARAMETER 6 IS F-S

اگر در منوی 6 مقدار 2 تنظیم شود می توان وارد این منو شد و تعیین کرد در هنگام حرکت به سمت بالا یا پایین دور اندازی با کدام پرچم صورت گیرد.

S = پرچم دوم

F = پرچم اول

LS = پرچم دوم طبقه قبل خودش

L15- ID:

15- آی دی

این شناسه منحصر به فرد بوده ، در هر برد با برد دیگر متفاوت است.

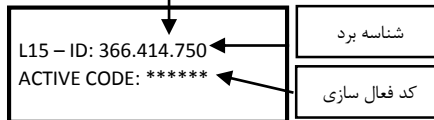

در این منو شناسه برد که یک عدد 9 رقمی است نمایش داده می شود و با اعلام آن به شرکت آلتون آسانسور کد فعال سازی 6 رقمی در اختیار شما قرار می گیرد ، با وارد کردن این کد در قسمت ACTIVE CODE بسته به تعداد روز کارکرد تابلو در منوی L16 تغییر می کند.

L16- SERVICE DAY:

16- روزهای کارکرد

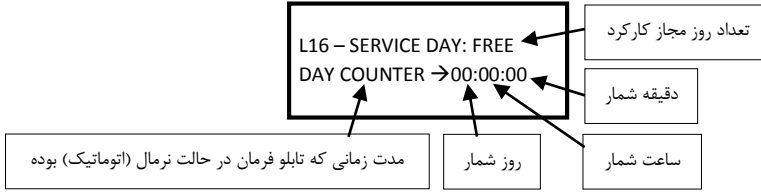

جهت تنظیم تعداد روز کارکرد مجاز برای تابلو فرمان اگر در منوی L15 کد فعال سازی دائمی وارد شود می توان در این منو تعداد روزهای کارکرد تابلو فرمان را به دلخواه از 1 تا 99 روز و یا نامحدود تعیین کرد . برای هر بار تنظیم این منو باید در ابتدا کد فعال سازی دائمی در منو L15 وارد شود و پس از آن وارد این منو شویم و مجدداً تعداد روزهای مجاز کارکرد را مشخص نماییم.

L17- ERROR HISTORY:

17- خطاهای ثبت شده

L17- ERROR HISTORY

در این منو سابقه 30 خطای آخر همیشه موجود است و با ورود به این منو آخرین خطا دیده می شود و جهت مشاهده خطاهای قبلی با فشردن دکمه Down تاریخچه خطاها رؤیت می شود .

یک مثال

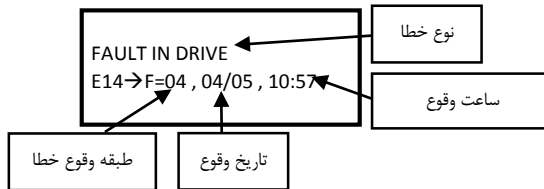

فرض می کنیم که به محض ورود در این منو عبارات بالا نمایش داده شود یعنی در ساعت 10 و 57 دقیقه صبح در تاریخ 04/05 میلادی خطای درایو به عنوان آخرین خطا ثبت شده است برای مشاهده خطای رخ داده قبلی باید E13 را ببینیم برای این کار می توانید از کلید Down استفاده کنید. (لطفاً برای مشاهده تاریخچه دقیق خطاهای رخ داده از آخرین خطا به قبل تر فقط از کلید Down استفاده کنید).

L18- MUSIC ALBUM:**18- آلبوم موزیک**

L18- MUSIC ALBUM:
LT: Y ← RT: - IS: - NO: -

این منو قابلیت انتخاب نوع آلبوم آهنگ‌های آسانسور را به ما می‌دهد که با توجه به کاربری ساختمان می‌توان سه نوع آلبوم LIT = لایت ، RIT = ریتمیک ، ISL = اسلامی و NO = بدون موزیک را انتخاب کنیم . (این قابلیت در بردهای CAR20 که ورژن نرم افزاری آن 9 به بعد میباشد ، وجود دارد.)

L19- ANNUNCE SETT :**19- تنظیمات آوا در حالات خاص**

NOT AVAILABLE WHEN
CAR20 SOFTWARE IS<10

در صورتی که ورژن نرم افزاری برد CAR20 قبل از 10 باشد خطای فوق دیده میشود و امکان تنظیم وجود ندارد. در صورتی که این ورژن 10 و به بعد باشد عبارت ذیل نمایش داده میشود . در تابلوهای آلتون آسانسور می‌توان اعلام طبقات را علاوه بر شاخص طبقات بر اساس آوا موردنظر نیز تنظیم کرد که در این صورت باید در این منو مقدار 1 ذخیره شود؛ و تنظیمات توضیح داده شده در منو 3 (NUMRATOR) انجام شود.

L19- ANNUNCE SETT : 00
ENABLE=1 DISABLE=0

L20- WIRING CHECK:**20- کنترل پل کردن سری استپ**

L20- WIRING CHECK: 01
 ENABLE=1 DISABLE=0

این فرآیند در حالت رویزیون وجود ندارد و فقط در حالت نرمال (اتوماتیک) انجام می‌شود، اگر در این منو مقدار 01 (ENABLE) ذخیره شود در صورت پل بودن مدار ایمنی و انجام سیم کشی اشتباه در مدار سری ایمنی آسانسور متوقف بوده و حرکت نمی‌کند و در صورتی که مقدار این منو (DISABLE) 00 ذخیره شود، پل بودن مدار ایمنی چک نمی‌شود.

L21- HALL BUTTON SET:**21- تنظیمات شستی طبقات**

L21- HALL BUTTON SET

این قابلیت در نسخه بعدی نرم‌افزار که قابل دانلود از طریق اینترنت است در دسترس خواهد بود.

L22- CABIN BUTTON SET:**22- تنظیمات شستی کابین**

L22- CABIN BUTTON SET

این قابلیت در نسخه بعدی نرم‌افزار که قابل دانلود از طریق اینترنت است در دسترس خواهد بود.

L23- BOARD INPUT PROG:**23- ورودی های قابل برنامه ریزی تابلو**

L23- BOARD INPUT PI1 ←
NO.

1- ورودیهای 24 ولتی PI1,PI2,PI3 روی برد GSM20 علاوه بر قابلیت تنظیم برای IF1, IFN,DZF برای ورودیهای 1CF,CF3,CAI,CAN,FTO,ERG, RLS,RPH,FLT,FIR قابل تنظیم میباشدند. (تنظیم ورودیها بدین ترتیب است که اگر به عنوان مثال، ورودی CF3 معیوب شود میتواند به صورت نرم افزاری هر یک از ورودیهای PI1,PI2,PI3 را بر روی ورودی مذکور تنظیم نمود. و سیم ورودی معیوب را میبایست باز و به ورودی که جدید تعریف شده است وصل نمود.

2- ورودی 110 ولتی 91 روی برد GSM20 قابلیت تنظیم بر روی ورودیهای 66,68,69,71 را دارد.

تنظیم ورودی بدین ترتیب است که اگر به عنوان مثال، ورودی 68 معیوب شود میتواند به صورت نرم افزاری ورودی 91 را بر روی ورودی 68 تنظیم نمود. و سپس سیم ورودی 68 را باز و به ورودی 91 که جدید تعریف شده است وصل نمود.

L24- CAR INPUT PROG:

24- ورودی های قابل برنامه ریزی کارکدک

L24- CAR. INPUT CI1
NO.

ورودی های 24 ولتی CI1,CI2 روی برد CAR56 برای ورودی های OVL,JU1, JU2,DO2, 5KT,6KT قابل تنظیم میباشدند.

به عنوان مثال اگر ورودی REV معیوب شود میتواند به صورت نرم افزاری هر یک از ورودی های CI1,CI2 را برای ورودی REV تعریف کرد و سپس سیم ترمینال ورودی REV را باز و به ورودی که جدید تعریف شده است ، وصل نمود.

L25- LEVEL SETTING:**25- لول گیری از داخل کابین**

L25- LEVEL SETTING
301 & 302 SETUP T1&T2

با انتخاب این حالت بعد از توقف در هر لول، با نگه داشتن دکمه DO به مدت 3 ثانیه عبارت L روی نمراتور دیده می شود در این شرایط با زدن دکمه 1 (ورودی 301) برد کابین حدود 2 سانتیمتر پایین تر و با زدن دکمه 2 کابین (ورودی 302) حدود 2 سانتیمتر بالاتر، آسانسور در توقف بعدی می ایستد. جهت ذخیره سازی، باید شستی DO را 3 ثانیه نگهدارید تا نمراتور به حالت عادی برگردد.

L26- LANGUAGE SET:**26- انتخاب زبان**

L26- LANGUAGE SET: 01
EN= 0 FA= 1 AR=2 TR= 3

در این منو زبان تنظیمات به چهار زبان انگلیسی = 0، فارسی = 1، عربی = 2، ترکی = 3 قابل تنظیم می باشد. (این قابلیت در تابلوهایی که با سفارش زبان های خاص داده شده باشند وجود دارد.)

L27- SERVICE COMPLETE:**27- اعلام انجام سرویس**

SMS SEND TO USERS
AFTER EXIT FROM MENU

سرویس کار پس از انجام سرویس و اتمام کار می تواند به کارفرما یا هر شخصی که شماره اش در منوی 12 تعریف شده پیامکی بفرستد که حاوی شماره سریال آن تابلو و متن (Service Kar In Tablo Ra Control Karde Ast) می باشد.

L28-CAR 2ND CLICK:**28- کنسل شستی داشته باشد یا خیر**

L28- CAR 2ND CLICK: 01
ENABLE= 1 DISABLE= 0

در این منو می توان با قرار دادن مقدار 1 قابلیت کنسل شستی را فعال و با مقدار 0 غیرفعال کرد.

L29- LOBBY LAMP-GANG:**29- لابی لامپ یا گانگ طبقه**

L29- LOBBY LAMP-GANG: 00
ENABLE= 1 DISABLE= 0

برد لابی لامپ دارای 7 رله قدرتمند بوده که به ازای هر طبقه یک رله در نظر گرفته شده و در داخل تابلو فرمان نصب میشود. عملکرد این برد به منزله بند استاندارد بوده که نشانگر حضور کابین در طبقه می باشد به این صورت که با فعال شدن این پارامتر، وقتی که آسانسور به هر طبقه وارد میشود مادامی که آسانسور متوقف باشد رله متناظر با همان طبقه روشن شده، به محض حرکت مجدد و آغاز خروج از آن طبقه رله خاموش میشود. در حین حرکت تمامی رله ها خاموش است. قابل ذکر است در بردهایی که دارای کارکدک میباشد میتوان از برد لابی لامپ استفاده کرد. این برد را به دلیل دارا بودن رله های قدرتمند 7A/220V میتوان به روشنایی راه پله و پاگرد وصل کرد. با آپدیت اینترنتی تابلو فرمان های آلتون آسانسور به نسخه VIRA7.0 میتوان از این ویژگی بهره مند شد.

L30- LEARNING WITH E.P**30- شناسایی سنسورهای دورانداز توسط برد انکدر پنل**

L30- LEARNING WITH E.P

در تابلوهایی که از برد انکدر پنل استفاده میشود، با ENTER کردن این پارامتر، برد انکدر پنل اقدام به شناسایی سنسورهای دور انداز داخل چاه میکند.

31-فعال سازی مد UPS در تابلوهای درایودار گیربکس

L31 – UPS-GEARBOX:

L31- UPS (GEARBOX): 00
ENABLE= 1 DISABLE= 0

جهت فعال سازی مد UPS در تابلوهای درایودار گیربکس میبایست این پارامتر بر روی 01 تنظیم گردد.
نکته:در تابلوهایی که با برد ER-11 تولید میگردد حتما میبایست مقدار این پارامتر روی 00 تنظیم گردد.

32-عملکرد ریموت استاندارد در حالت برقی اضطراری

L32 – REMOOT CONTROL:

L32-REMOOT CONTROL: 00
ENABLE= 1 DISABLE= 0

با فعال کردن این پارامتر(تنظیم روی عدد 1)در حالت برقی اضطراری ،فقط به وسیله ریموت استاندارد برقی اضطراری میتوان کابین را حرکت داد و در این حالت میکروسوییچ های(UP و DOWN) روی برد GSM20 غیر فعال میشوند.

33-فعال سازی برد کارفون

L33 – CARPHONE:

L33-CARPHONE: 00
ENABLE= 1 DISABLE= 0

در حالتی که از برد CARPHONE که داخل پنل کابین و برد CARPHONE RELAY در جعبه رویزیون استفاده گردد این پارامترمیبایست فعال گردد(تنظیم روی عدد 1) و در حالتی که از برد CAR RELAY و CAR 20 استفاده شود ، حتما میبایست غیر فعال باشد. (تنظیم روی عدد 0)

L34 – RESTAURANT:

34-اعلام آوای رستوران

```
L34-RESTAURANT: 00
ENABLE= 1    DISABLE= 0
```

با فعال کردن این پارامتر (تنظیم روی عدد 1)، میتوان در منوی شماره 3، شاخص طبقات (NUMERATOR) از گروه پارامترهای عمومی برد GSM20 گزینه رستوران را فعال کرد که پس از تنظیم و ذخیره این پارامتر، نمراتور r را نمایش داده و هنگام اعلام طبقات آوای رستوران پخش میگردد.

تذکر مهم: برای اعلام آوای رستوران و نمایش ۲ روی نمراتور، مینیایست ورژن نرم افزاری برد CAR 20 حتما 13 و یا بالاتر باشد.

L35-RLS IN RUNING

35- انتخاب نوع فیدبک کنتاکتورها

```
L35-RLS IN RUNING: 00
ENABLE= 1    DISABLE= 0
```

در این منو میتوان با نوع فیدبک کنتاکتورها را تعریف کرد. به عنوان مثال هرگاه نیاز باشد از تیغه باز کنتاکتورها برای فیدبک استفاده نمود، این منو را بر روی 1 ENABLE= و هرگاه نیاز باشد از تیغه بسته کنتاکتورها برای فیدبک استفاده نمود بر روی 0 DISABLE= تنظیم نمود

T1- LEV UP DEL TO:

36- تاخیر لول در جهت بالا

```
T1-LEV UP DEL TO: 01
00 *100mSec
```

در این منو می توان مشخص کرد که آسانسور در حرکت در جهت بالا بعد از دیدن سنسور LEVEL یا 1CF با چه تأخیری متوقف شود و از 0 تا 2 ثانیه قابل تنظیم می باشد. لازم به ذکر است این قابلیت برای تمامی فواصل طبقاتی قابل تنظیم می باشد.

T2 – LEV DN DEL TO:

37- تاخیرلول درجهت پایین

 T2 -LEV DN DEL TO: 01
 01*100 mSec ←

در این منو می‌توان مشخص کرد که آسانسور در حرکت در جهت پایین بعد از دیدن سنسور LEVEL یا 1CF با چه تأخیری متوقف شود و از 0 تا 2 ثانیه قابل تنظیم می‌باشد. لازم به ذکر است این قابلیت برای تمامی فواصل طبقاتی قابل تنظیم می‌باشد .

T3-DOOR TIME: Sec

38- زمان مجاز بسته شدن درب کابین

 T3 –DOOR TIME: 08 Sec
 Close Protect. Time

وقتی فرمان بسته شدن درب صادر می‌شود پس از زمان تنظیم شده در این پارامتر درب بسته می‌شود؛ اگر این زمان سپری شود و درب هنوز باز باشد پیغام خطا صادر می‌شود. این زمان از 3 تا 99 ثانیه قابل تنظیم می‌باشد.

T4 – LIGHT TIME: Sec

39- زمان روشنایی کابین موقت

T4 -LIGHT TIME: 45 sec

پس از توقف آسانسور لامپ داخل کابین پس از مدتی خاموش می‌شود که این مدت زمان از 0 تا 99 ثانیه قابل تنظیم می‌باشد.

T5-DO TIME: Sec

40- زمان فرمان باز شدن درب

 T5 – DO TIME: 07 Sec
 Door Open Time

در این پارامتر مدت زمان معیار برای باز شدن درب ذخیره می‌شود.

T6 - TC STOP DELAY:

41- تأخیر در قطع کنتاکتور TC

 T6-TC STOP DELAY: 00
*100mSEC

در آسانسورهای درایودار پس از سپری شدن این زمان کنتاکتور TC قطع می‌شود. این پارامتر از 0 تا 3 ثانیه قابل تنظیم می‌باشد.

T7- BRAKE DELAY: Sec

42- زمان کاهش ولتاژ ترمز در حالت گیرلس

 T7- BRAKE DELAY: 00 Sec
OFF TC AFTER START

در این منو می‌توان مدت زمان تأخیر در کاهش ولتاژ ترمز را که از 0 تا 5 ثانیه قابل تنظیم می‌باشد تنظیم کرد که این قابلیت ویژه تابلو فرمان‌های گیرلس می‌باشد.

T8- FS – SL OVERLAP:

43- همپوشانی کنتاکتورهای FAST و SLOW

 T8- FS-SL OVERLAP: 02
*100mSEC

این منو در تابلوهای دو سرعت کاربرد دارد که همپوشانی کنتاکتورهای FAST و SLOW حین دور اندازی در آن تنظیم می‌شود.

T9- EMR 1CF DELAY:**44- تاخیر لول در حالت نجات اضطراری**

T9- EMR 1CF DELAY

در حالت نجات اضطراری برای توقفکردن تاخیر لحاظ می شود.

T10- VOICE DELAY:**45-تاخیر در اعلام طبقه**T10-VOICE DELAY: 00
*200mSEC

با منوی T10 شما میتوانید تا 5 ثانیه تاخیر در اعلام طبقه ، بعد از دوراندازی ایجاد کنید . به طور پیش فرض آسانسور در هنگام دوراندازی برای توقف در یک طبقه ، شماره آن طبقه را اعلام میکند . در صورتی که بخواهید وقتی دوراندازی انجام شد با یک تاخیر شماره طبقه اعلام شود ، با فعال کردن این پارامتر 0 تا 5 ثانیه بعد از دوراندازی اعلام طبقه اتفاق می افتد.

D1- DOOR PARK MODE:**46- وضعیت درب درحالت پارک**D1- DOOR PARK MODE: 00
CLOSE=1 OPEN=0

با وارد شدن در این منو می توان تعیین کرد که در حالت پارک درب آسانسور باز باشد یا بسته که برای باز بودن مقدار 0 و بسته 1 را تنظیم می کنیم.

D2 - ADVANCED DOOR:**47- ادونس دور**

26-ADVANCED DOOR: 00
ENABLE=1 DISABLE=0

در این پارامتر تعیین می‌کنیم که آسانسور ادونس دور دارد یا خیر . در صورت وجود 1 و در غیر این صورت 0 را تنظیم می‌کنیم.

D3 - TWO DOOR SETTING:**48- درب های کابین درحالت دودرب**

NOT AVAILABLE WHEN
DOOR 2 IS DISABLED

در این منو می‌توان تعیین کرد که در هر کدام از طبقات کدامیک از دو درب باز شود.

D4- PRE SELECTION:**49- حالت دودرب دوشستی**

NOT AVAILABLE WHEN
DOOR 2 IS DISABLED

در صورتی که در منو شماره 4 درب دوم انتخاب شده باشد با قرار دادن مقدار 1 در این منو شستی‌های 101 تا 110 مربوط به درب‌های سمت چپ و شستی‌های 111 تا 120 مربوط به درب‌های سمت راست در طبقات می‌باشند و همچنین شستی‌های 301 تا 310 مربوط به درب‌های سمت چپ و شستی‌های 311 تا 320 مربوط به درب‌های سمت راست در کابین می‌باشند. برای استفاده از این قابلیت میبایست از بردهای افزایش طبقات C20 و G20 استفاده کرد.

H1- STAR TO DELTA:**50- زمان ماندن در حالت ستاره**

H1- STAR TO DELTA: 00
*100 mSEC

این منو مخصوص تابلوهای هیدرولیک، جهت استارت نرم می باشد و در آن می توان زمان ماندن در حالت ستاره را از آغاز حرکت 0 تا 2.5 ثانیه تنظیم کرد.

H2- DELTA TIME:**51- تاخیر فعال شدن شیر کند بعد از مثلث شدن**

H2- DELTA TIME: 00
*100 mSEC

این منو مخصوص تابلوهای هیدرولیک می باشد و در آن می توان مدت زمان تأخیر فعال شدن شیر کند بعد از تبدیل به حالت مثلث را از 0 تا 2.5 ثانیه تنظیم کرد.

H3- FAST VALV TIME:**52- تاخیر فعال شدن شیر تند بعد از شیر کند**

H3- SLOW VALV TIME: 00
*100 mSEC

این منو مخصوص تابلوهای هیدرولیک می باشد و در آن می توان مدت زمان تأخیر فعال شدن شیر کند بعد از شیر تند را از 0 تا 2.5 ثانیه تنظیم کرد.

53- تأخیر قطع شدن شیر یا موتور حین توقف**H4- HYD STOP DELAY:**

H4- HYD STOP DELAY: 00
*100 mSEC

این منو مخصوص تابلوهای هیدرولیک جهت توقف نرم می باشد و در آن می توان مدت زمان تأخیر قطع شدن شیر بعد از موتور یا موتور بعد از شیر را بر اساس منوی H5 هنگام توقف از 0 تا 2.5 ثانیه تنظیم کرد.

54- نوع سافت استاپ**H5- SOFT STOP TYPE:**

H5- SOFT STOP TYPE:00
0=MT>VL 1=VL>MT, 2=DR

به جهت داشتن توقف نرم در تابلوهای هیدرولیک در این منو می توان تعیین کرد که بسته به نوع یونیت شیر بعد موتور یا موتور بعد شیر قطع شود.

55- حداکثر زمان متوقف ماندن**H6- MAX STOP HOUR:**

H6- MAX STOP HOUR: 00
0= DISABLE PARAMETER

در تابلوهای هیدرولیک برای گرم شدن روغن داخل یونیت آسانسور می بایست پس از طی یک زمان مشخص که در همین پارامتر از 1 تا 24 ساعت تنظیم می شود به صورت اتوماتیک درخواست حرکتی با طول یک طبقه در جهت پائین به بالا داده می شود، در صورت 00 بودن این پارامتر غیرفعال می باشد.

مانیتورینگ تابلو فرمان

در حالت نرمال با فشردن کلید UP امکانات زیر در اختیار شما قرار می‌گیرد که در ابتدا چشمک‌زن است و با فشار مجدد ENTER آن صفحه نمایش ثابت می‌شود.

1- شستی گرفتن از داخل تابلو برای طبقات 1 تا 10

یک بار جهت UP در نرمال فشرده شود.

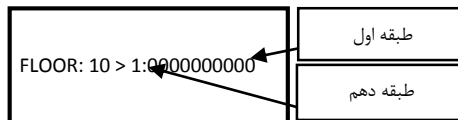

با فشردن کلید ENTER حالت چشمک‌زن ثابت می‌شود و با فشردن کلید UP می‌توان طبقه موردنظر را انتخاب کرد و با فشردن کلید ENTER آسانسور به سمت طبقه انتخاب‌شده حرکت می‌کند.

- با استفاده از این قابلیت دیگر نیازی به تکه سیم جهت پل دادن شستی‌ها به GND وجود نخواهد داشت و می‌توانید به‌طور مجازی شستی احضار تمام طبقات را فشار دهید.

2- شستی گرفتن از داخل تابلو برای طبقات 11 تا 20

دو بار جهت UP در نرمال فشرده شود.

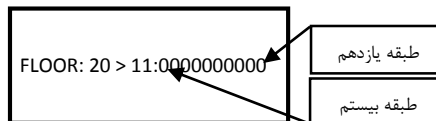

با فشردن کلید ENTER حالت چشمک‌زن ثابت می‌شود و با فشردن کلید UP می‌توان طبقه موردنظر را انتخاب کرد و با فشردن کلید ENTER آسانسور به سمت طبقه انتخاب‌شده حرکت می‌کند.

3- مشاهده عملکرد پرچم های لول و دور انداز و زمان حرکت آسانسور

سه بار جهت UP در نرمال فشرده شود.

در این منو می توان نحوه دور اندازی و نحوه عملکرد سنسورهای CF3 و طبقه را چک کرد . (عدد بیانگر دیدن سنسور لول (1CF) و حرف C بیانگر دیدن یک دور انداز (CF3) است.)

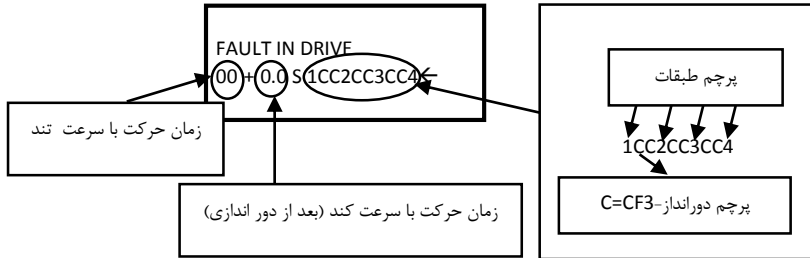

2016/04/06 08:19:09

4- نمایش ساعت و تاریخ

چهار بار جهت UP در نرمال فشرده شود.

با ورود به این منو می توانید ساعت و تاریخ را مشاهده کنید.

حالت اینترکام یا تلفن داخلی بین کابین ، آسانسور و تابلو فرمان

اینترکام به معنی برقراری ارتباط صوتی است . این ارتباط صرفاً در حالت رویزیون ایجاد میشود . اگر کلید گردان ریموت برقی اضطراری در حالت برقی اضطراری قرار داده شود آغاز ارتباط از طریق فشار دادن دکمه ENTER به مدت حداقل 3 ثانیه ، مشاهده عبارت MODE INTERCOM روی LCD تابلو فرمان و شنیده شدن حالت INTERCOM از زبان راهنمای گویا برقرار میشود . روی کارکدک عبارت IC مخفف (INTERCOM) دیده میشود . در این حالت وارد وضعیت اینترکام میشوید . عملکرد اینترکام شبیه به بی سیم های تاکي واکی است بدین معنی که برای برقراری ارتباط باید دکمه ENTER نگه داشته شود . برای ارسال صدا از تابلو فرمان به کارکدک باید دکمه ENTER نگه داشته و دست را از روی دکمه ENTER بر میداریم.)

نکته: برای شنیدن صدای نفر روی کابین ، بلند گوی کابین باید وصل باشد.

دکمه INTERCOM در تابلو فرمان

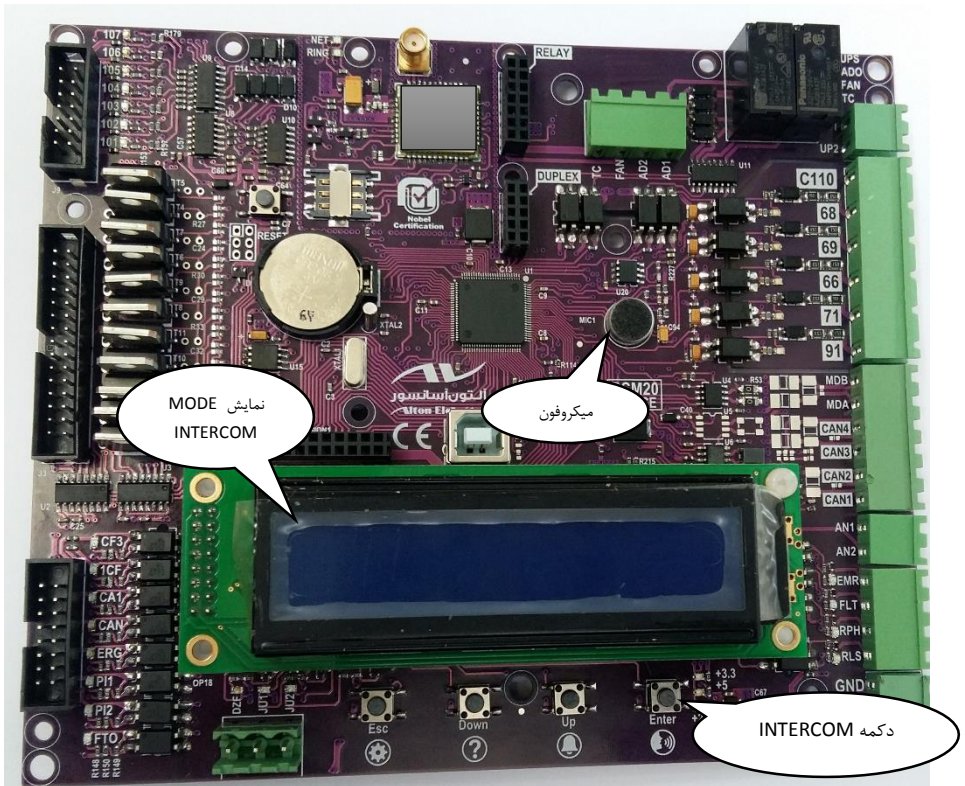

معادل دکمه INTERCOM در کاردک



دکمه INTERCOM

نمایش حرف IC

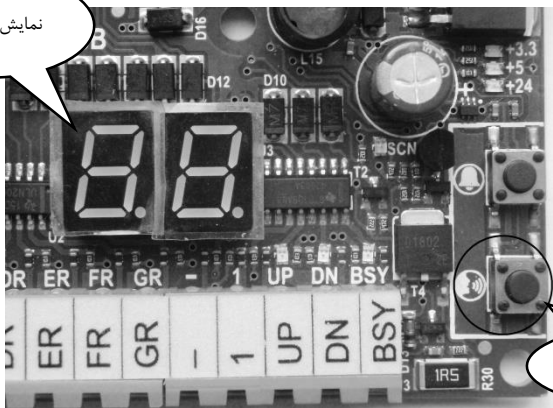

دکمه INTERCOM

برای برقراری ارتباط صوتی از تابلو فرمان به کاردک (جعبه رویزیون) میبایست دکمه ENTER را نگه داشته (بر روی عبارت LCD MODE INTERCOM نمایش داده میشود) ، کنار میکروفن روی برد صحبت کنید . این صدا از بلندگویی که در حالت عادی جهت پخش موزیک و اعلام طبقه استفاده میشود ، در داخل کابین آسانسورشنیده خواهد شد.

اگر در این وضعیت ظرف مدت 10 ثانیه دکمه ENTER فشار داده نشده ، صحبت نشود و یا اینکه آسانسور یا کلید گردان ریموت استاندارد را به حالت نرمال برگردانیم ، آسانسور از وضعیت اینترکام خارج شده به حالت نرمال باز میگردد . وقتی تابلو فرمان در حالت اینترکام است عملکرد تابلو فرمان مختص به اینترکام میشود.

استفاده از اینترکام از روی کابین

در صورت برقراری ارتباط از کارکدک (جعبه رویزیون) به تابلو فرمان کافیسیت از میکروفن ارائه شده توسط آلتون آسانسور استفاده کرده ، دکمه INTERCOM روی کارکدک را نگه داشته و صحبت کنید . در این وضعیت کلمه IC روی برد کارکدک نمایش داده میشود . این صدا از بلندگوی راهنمای گویا شنیده خواهد شد.

استفاده از اینترکام از داخل کابین

برای برقراری ارتباط از داخل کابین با فشار دادن دکمه DO و استفاده از میکروفن ارتباط برقرار میشود . اگر بخواهیم میکروفن را به صورت دائمی نصب و استفاده کنیم میتوان قسمت پلاستیکی پشت میکروفن را باز کرده در پشت پنل شستی نصب کرد . میکروفن را میتوان در دو شکل مربعی و دایره از آلتون آسانسور تهیه نمود.



نمایندگیهای فروش و خدمات پس از فروش:

۰۲۱۶۶۷۹۰۳۵۵-۰۹۱۲۲۸۶۱۹۰۳	تهران (آقای زرشکن):
۰۲۱۶۶۳۹۴۰۹۰-۰۹۱۲۵۷۶۰۸۳۰	تهران (آقای رحیمی):
۰۲۱۴۴۴۴۴۲۱-۰۹۱۲۳۲۵۸۹۱۷	تهران (آقای سیمران):
۰۹۱۴۱۴۶۲۳۸۵-۰۹۰۱۸۹۵۴۰۴۱	آذربایجان غربی (آقای فدای ایران):
۰۶۱۳۲۲۵۶۲۳-۰۹۰۱۸۹۵۴۰۴۴	خوزستان (آقای خلف زاده):
۰۴۱۳۳۲۰۱۵۸۷-۰۹۰۱۸۹۵۴۰۴۵	آذربایجان شرقی (آقای خرم روز):
۰۸۳۳۷۲۶۳۰۵۶-۰۹۰۱۸۹۵۴۰۴۶	کرمانشاه (آقای مرادی):
۰۱۱۴۳۲۷۳۱۰۶-۰۹۰۱۸۹۵۴۰۴۸	مازندران (آقای منصوری):
۰۹۱۵۱۲۷۹۷۰-۰۹۰۱۸۹۵۴۰۴۹	خراسان رضوی (آقای رسولی):
۰۹۱۸۸۱۱۰۶۴۲-۰۹۰۱۸۹۵۴۰۵۰	همدان (آقای سراوکی):
۰۲۸۳۲۲۴۹۸۱۰-۰۹۰۱۸۹۵۴۰۵۱	قزوین (آقای لطفی):
۰۹۱۲۷۷۲۹۱۸۱-۰۹۰۱۸۹۵۴۰۵۳	زنجان (آقای بیگدلی):
۰۷۱۳۶۲۳۰۶۶-۰۹۱۷۱۰۸۵۴۷۱	شیراز (آقای نوروزی):
۰۳۵۳۸۴۱۲۵۸۲-۰۹۰۱۸۹۵۴۰۵۵	یزد (آقای بیدکی):
۰۲۵۳۷۲۰۳۰۴۳-۰۹۰۱۸۹۵۴۰۵۶	قم (آقای ناهید):
۰۹۱۳۱۲۷۳۱۹۴-۰۹۰۱۸۹۵۴۰۴۲	اصفهان (آقای بدری):

شماره های تماس کارخانه و خدمات پشتیبانی:

۰۹۱۲۹۳۳۴۲۶۵-۰۹۱۲۹۳۳۴۲۶۶	همراه پشتیبانی ساعات اداری:
۰۹۱۲۹۳۳۴۲۶۷	همراه پشتیبانی 24 ساعته:
۰۹۱۲۹۳۳۴۲۶۸	همراه پشتیبانی امور کدها:
۰۲۱۴۶۸۷۰۹۳۷	ثابت پشتیبانی (خط ویژه):
۰۲۱۴۰۴۴۰۰۹۵	شماره های جدید پشتیبانی:
۰۲۱۴۰۴۴۰۰۹۶	
۰۲۱۴۶۸۷۲۰۰۵	دفتر و کارخانه (۱۰ خط):
۰۲۱۴۶۸۷۲۰۱۵	فکس:
۰۲۱۴۶۸۷۳۰۰۱	انتقادات و پیشنهادات (مدیرعامل):